

OVERSÆTTELSE AF DEN ORIGINALE INSTRUKTIONSBOG

VIGTIGT

LÆSES GRUNDIGT FØR BRUG

OPBEVARES TIL SENERE BRUG



brose

HERCULES



Elcykler

PASERO SPORT I-10, PASERO COMP I-12,
PASERO COM I-F5, PASERO PRO I-12

20-Q-0037, 20-Q-0038, 20-Q-0039, 20-Q-0094, 20-Q-0094, 20-Q-0095, 20-Q-0095, 20-Q-0096, 20-Q-0096,
20-Q-0100, 20-Q-0101, 20-Q-0102, 20-Q-0103, 20-Q-0104

MY20H01-29 • 1.0 • 29. maj 2019

Indholdsfortegnelse

| | | | | | |
|---------|---|----|---------|--|----|
| 1 | Om denne <i>instruktionsbog</i> | 5 | 3.1.7 | Kørellys | 23 |
| 1.1 | Producent | 5 | 3.1.8 | Micro-USB-port | 23 |
| 1.2 | Typenummer og model | 5 | 3.1.9 | Betjeningsenhed | 23 |
| 1.3 | Identifikation af instruktionsbogen | 6 | 3.2 | Tilsigtet brug | 24 |
| 1.4 | Love, standarder og direktiver | 6 | 3.3 | Utilsigtet brug | 25 |
| 1.5 | Med forbehold for ændringer | 6 | 3.4 | Tekniske data | 26 |
| 1.6 | Sprog | 6 | 3.4.1 | Elcykel | 26 |
| 1.7 | Af hensyn til din sikkerhed | 6 | 3.4.2 | Motor | 26 |
| 1.7.1 | Instruktion, undervisning og kundeservice | 6 | 3.4.3 | Batteri Evo 550 | 26 |
| 1.7.2 | Grundlæggende sikkerhedsanvisninger | 6 | 3.4.4 | USB-port | 26 |
| 1.7.3 | Advarsler | 7 | 3.4.5 | Batteri SuperCore | 26 |
| 1.7.4 | Sikkerhedssymboler | 7 | 3.4.6 | Display og betjeningsenhed | 26 |
| 1.8 | Til information | 7 | 3.4.7 | USB-port | 27 |
| 1.8.1 | Handlingsanvisninger | 7 | 3.4.8 | Emissioner | 27 |
| 1.8.2 | Sprogkonventioner | 7 | 3.4.9 | Tilspændingsmoment | 27 |
| 1.9 | Typeskilt | 8 | 3.5 | Beskrivelse af styring og display | 28 |
| 1.9.1 | Informationer på typeskiltet | 9 | 3.5.1 | Styr | 28 |
| 2 | Sikkerhed | 10 | 3.5.2 | Displayvisninger | 28 |
| 2.1 | Generelle advarsler | 10 | 3.5.2.1 | Hjælp | 28 |
| 2.2 | Giftige substanser | 11 | 3.5.2.2 | Aktuel hastighed | 28 |
| 2.3 | Krav til cyklisten | 12 | 3.5.2.3 | Visning af rejseinformation | 28 |
| 2.4 | Beskyttelse af sårbare persongrupper | 12 | 3.5.2.4 | Systemindstillinger og -oplysninger | 29 |
| 2.5 | Personligt beskyttelsesudstyr | 12 | 3.5.2.5 | Ladetilstandsindikator | 29 |
| 2.6 | Sikkerhedssymboler og sikkerhedsanvisninger | 12 | 3.5.2.6 | Systemmelding | 30 |
| 2.7 | Nødstilfælde | 13 | 3.5.3 | Batterivisninger | 30 |
| 2.7.1 | Adfærd i nødstilfælde | 13 | 3.6 | Krav til omgivelserne | 31 |
| 2.7.2 | Førstehjælpsforanstaltninger | 13 | 4 | Transport og opbevaring | 33 |
| 2.7.3 | Bekæmpelse af brand | 13 | 4.1 | Fysiske transportegenskaber | 33 |
| 2.7.4 | Udsivende væsker | 14 | 4.1.1 | Mål under transport | 33 |
| 2.7.4.1 | Bremsevæske | 14 | 4.1.2 | Transportvægt | 33 |
| 2.7.4.2 | Smøremidler og olie fra gafflen | 14 | 4.1.3 | Forberedte greb/løftepunkter | 33 |
| 2.7.4.3 | Smøremidler og olie fra bagdæmperen | 14 | 4.2 | Transport | 33 |
| 3 | Oversigt | 15 | 4.2.1 | Transport af batteri | 34 |
| 3.1 | Beskrivelse | 16 | 4.2.2 | Forsendelse af batteri | 34 |
| 3.1.1 | Hjul og affjedring | 16 | 4.2.3 | Anvendelse af transportsikring | 34 |
| 3.1.1.1 | Ventil | 16 | 4.3 | Opbevaring | 34 |
| 3.1.2 | Affjedring | 16 | 4.3.1 | Driftspause | 35 |
| 3.1.2.1 | Stålfjedergaflens opbygning | 17 | 4.3.1.1 | Forberedelse af driftspause | 35 |
| 3.1.2.2 | Luffjedergaflens opbygning | 17 | 4.3.1.2 | Gennemførelse af driftspause | 35 |
| 3.1.2.3 | FOX-bagdæmperens opbygning | 18 | 5 | Samling | 36 |
| 3.1.2.4 | Suntour-bagdæmperens opbygning | 18 | 5.1 | Nødvendigt værktøj | 36 |
| 3.1.3 | Bremsesystem | 18 | 5.2 | Udpakning | 36 |
| 3.1.3.1 | Fælgbremse | 19 | 5.2.1 | Leveringsomfang | 36 |
| 3.1.3.2 | Skivebremse | 19 | 5.3 | Ibrugtagning | 37 |
| 3.1.3.3 | Frihjulsbremse | 20 | 5.3.1 | Kontrol af batteri | 37 |
| 3.1.4 | Elektrisk drevsystem | 21 | 5.3.2 | Montering af hjul i Suntour-gaffel | 37 |
| 3.1.5 | Batteri | 21 | 5.3.2.1 | Montering af hjul med skrueaksel (15 mm) | 37 |
| 3.1.5.1 | Evo 550-batteri | 22 | 5.3.2.2 | Montering af hjul med skrueaksel (20 mm) | 38 |
| 3.1.6 | Batteri SuperCore | 22 | 5.3.2.3 | Montering af hjul med indstiksaksel | 38 |
| 3.1.6.1 | Rækkevidde | 22 | 5.3.3 | Montering af hjul med hurtigbespænding | 40 |
| | | | 5.3.4 | Montering af hjul i FOX-gaffel | 41 |

| | | | | | |
|---------|--|----|----------|---|----|
| 5.3.4.1 | Hjul med hurtigbespænding (15 mm) | 41 | 6.4 | Tilbehør | 58 |
| 5.3.4.2 | Indstilling af FOX-hurtigbespænding | 41 | 6.4.1 | Barnesæde | 58 |
| 5.3.4.3 | Montering af hjul med Kabolt-aksler | 42 | 6.4.2 | Cykelanhænger | 59 |
| 5.3.4.4 | Kontrol af frempind og styr | 42 | 6.4.3 | Bagagebærer | 59 |
| 5.3.5 | Salg af elcyklen | 42 | 6.5 | Før kørsel | 60 |
| 6 | Drift | 43 | 6.6 | Tjekliste før hver tur | 60 |
| 6.1 | Risici og farer | 43 | 6.7 | Brug af støtteben | 61 |
| 6.1.1 | Omgivelser | 44 | 6.7.1 | Opklapning af støtteben | 61 |
| 6.1.2 | Personligt beskyttelsesudstyr | 44 | 6.7.1.1 | Parkering af elcyklen | 61 |
| 6.2 | Fejlmeddelelser | 45 | 6.8 | Brug af bagagebærer | 61 |
| 6.2.1 | Fejlmeddelelse på display | 45 | 6.9 | Batteri | 62 |
| 6.2.2 | Fejlmeddelelse for batteri | 46 | 6.9.1 | Udtagning af batteri | 63 |
| 6.3 | Før den første tur | 47 | 6.9.2 | Isætning af batteri | 63 |
| 6.3.1 | Indstilling af sadel | 47 | 6.9.3 | Opladning af batteri | 63 |
| 6.3.1.1 | Indstilling af sadelhældning | 47 | 6.9.4 | Vækning af batteri | 64 |
| 6.3.2 | Fastlæggelse af siddehøjde | 47 | 6.10 | Elektrisk drevsystem | 65 |
| 6.3.2.1 | Indstilling af siddehøjde med hurtigbespænding | 47 | 6.10.1 | Tænding af elektrisk drevsystem | 65 |
| 6.3.2.2 | Højdeindstillelig sadelpind | 48 | 6.10.2 | Slukning af drevsystem | 65 |
| 6.3.2.3 | Indstilling af siddestilling | 48 | 6.11 | Betjeningsenhed med display | 66 |
| 6.3.3 | Indstilling af styr | 49 | 6.11.1 | Brug af kørelys | 66 |
| 6.3.3.1 | Indstilling af frempind | 49 | 6.11.2 | Brug af hjælpekraft ved trækning | 66 |
| 6.3.3.2 | Indstilling af styrets højde | 49 | 6.11.3 | Brug af USB-port | 67 |
| 6.3.3.3 | Drejning af styret til siden | 49 | 6.11.4 | Valg af hjælpetrin | 67 |
| 6.3.3.4 | Kontrol af hurtigbespændingens spændekraft | 50 | 6.11.5 | Skift af rejseinformationer | 67 |
| 6.3.3.5 | Indstilling af hurtigbespændingens spændekraft | 50 | 6.11.6 | Ændring af systeminformationer | 67 |
| 6.3.4 | Indstilling af bremsehåndtag | 50 | 6.11.6.1 | Indstilling af enheder | 68 |
| 6.3.4.1 | Indstilling af trykpunktet for Magura bremsehåndtaget | 50 | 6.11.6.2 | Indstilling af baggrundsbelysning | 68 |
| 6.3.4.2 | Indstilling af grebsbredde | 50 | 6.11.6.3 | Ændring af adgangskode | 69 |
| 6.3.4.3 | Indstilling af grebsbredden for Magura bremsehåndtaget | 51 | 6.11.6.4 | Indstilling af automatisk slukketid | 69 |
| 6.3.5 | Indstilling af Suntour-gafkens affjedring | 51 | 6.11.6.5 | Reset af indstillinger | 69 |
| 6.3.5.1 | Indstilling af negativ fjedervandring | 52 | 6.11.6.6 | Indstilling af ur | 69 |
| 6.3.5.2 | Indstilling af luftfjedergafkens negative fjedervandring | 52 | 6.12 | Bremse | 70 |
| 6.3.5.3 | Indstilling af stålfjedergafkens negative fjedervandring | 53 | 6.12.1 | Brug af bremsehåndtag | 71 |
| 6.3.5.4 | Indstilling af træktrin | 53 | 6.12.2 | Brug af frihjulsbremse | 72 |
| 6.3.6 | Indstilling af FOX-gafkens affjedring | 54 | 6.13 | Affjedring og dæmpning | 72 |
| 6.3.6.1 | Indstilling af negativ fjedervandring | 54 | 6.13.1 | Indstilling af FOX-gafkens tryktrin | 72 |
| 6.3.6.2 | Indstilling af træktrin | 55 | 6.13.2 | Indstilling af FOX-dæmperens tryktrin | 72 |
| 6.3.7 | Indstilling af Suntour-bagdæmper | 55 | 6.13.3 | Indstilling af Suntour-gafkens tryktrin | 73 |
| 6.3.7.1 | Indstilling af negativ fjedervandring | 55 | 6.13.4 | Indstilling af Suntour-dæmperens tryktrin | 73 |
| 6.3.7.2 | Indstilling af træktrin | 56 | 6.13.5 | Indstilling af Rock Shox-dæmperens træktrin | 74 |
| 6.3.7.3 | Indstilling af tryktrin | 56 | 6.13.6 | Indstilling af Rock Shox-dæmperens træktrin | 74 |
| 6.3.8 | Indstilling af FOX-bagdæmper | 56 | 6.14 | Gearsift | 74 |
| 6.3.8.1 | Indstilling af negativ fjedervandring | 56 | 6.14.1 | Valg af gear | 75 |
| 6.3.8.2 | Indstilling af træktrin | 57 | 6.14.2 | Brug af navgear | 75 |
| 6.3.9 | Indkøring af bremsebelægninger | 57 | 7 | Rengøring og pleje | 76 |
| | | | 7.1 | Rengøring hver gang efter brug | 76 |
| | | | 7.1.1 | Rengøring af fjedergaflen | 76 |
| | | | 7.1.2 | Rengøring af bagdæmperen | 76 |
| | | | 7.1.3 | Rengøring af pedalerne | 76 |
| | | | 7.2 | Grundlæggende rengøring | 77 |
| | | | 7.2.1 | Rengøring af stellet | 77 |

| | | | | | |
|---------|--|----|------|-------------------------------|----|
| 7.2.2 | Rengøring af frempinden | 77 | 10 | Genvinding og bortskaffelse | 88 |
| 7.2.3 | Rengøring af bagdæmperen | 77 | 11 | Dokumenter | 89 |
| 7.2.4 | Rengøring af hjul | 77 | 11.1 | Reservedelsliste | 89 |
| 7.2.5 | Rengøring af drevelementerne | 77 | 11.2 | Samleprotokol | 90 |
| 7.2.6 | Rengøring af kæden | 78 | 11.3 | Serviceprotokol | 92 |
| 7.2.7 | Rengøring af batteriet | 78 | 12 | Stikordsregister | 95 |
| 7.2.8 | Rengøring af displayet | 78 | 13 | Ordliste | 96 |
| 7.2.9 | Rengøring af dreveheden | 78 | I. | EF-overensstemmelseserklæring | 99 |
| 7.2.10 | Rengøring af bremsen | 79 | | | |
| 7.3 | Pleje | 79 | | | |
| 7.3.1 | Pleje af stellet | 79 | | | |
| 7.3.2 | Pleje af frempinden | 79 | | | |
| 7.3.3 | Pleje af gaflen | 79 | | | |
| 7.3.4 | Pleje af drevelementerne | 79 | | | |
| 7.3.5 | Pleje af pedalerne | 79 | | | |
| 7.3.6 | Pleje af kæden | 79 | | | |
| 7.3.7 | Pleje af drevelementerne | 79 | | | |
| 7.4 | Vedligeholdelse | 79 | | | |
| 7.4.1 | Hjul | 80 | | | |
| 7.4.2 | Kontrol af dæk | 80 | | | |
| 7.4.3 | Kontrol af fælge | 80 | | | |
| 7.4.4 | Kontrol og korrektion af dæktryk | 80 | | | |
| 7.4.4.1 | Dunlopventil | 80 | | | |
| 7.4.4.2 | Fransk ventil | 80 | | | |
| 7.4.4.3 | Bilventil | 81 | | | |
| 7.4.5 | Bremsesystem | 81 | | | |
| 7.4.6 | Kontrol af bremsebelægninger for slid | 81 | | | |
| 7.4.7 | Kontrol af trykpunkt | 81 | | | |
| 7.4.8 | Kontrol af bremsekiver for slid | 81 | | | |
| 7.4.9 | Elektriske ledninger og bremsekabler | 81 | | | |
| 7.4.10 | Gearskift | 81 | | | |
| 7.4.11 | Frempind | 82 | | | |
| 7.4.12 | USB-port | 82 | | | |
| 7.4.13 | Kontrol af kædens stramning | 82 | | | |
| 7.4.14 | Kontrol af styregrebene fastgørelse | 82 | | | |
| 8 | Service | 83 | | | |
| 8.1 | Aksel med hurtigbespænding | 84 | | | |
| 8.1.1 | Kontrol af hurtigbespænding | 84 | | | |
| 8.2 | Indstilling af gearskift | 84 | | | |
| 8.2.1 | Gearskift med ét kabel | 85 | | | |
| 8.2.2 | Gearskift med to kabler | 85 | | | |
| 8.2.3 | Drejegreb med to kabler | 85 | | | |
| 9 | Fejlfinding, afhjælpning af fejl og reparation | 86 | | | |
| 9.1 | Fejlfinding og afhjælpning af fejl | 86 | | | |
| 9.1.1 | Drevsystemet eller displayet starter ikke | 86 | | | |
| 9.1.2 | Fejlmeddelelser | 86 | | | |
| 9.2 | Reparation | 87 | | | |
| 9.2.1 | Anvend kun originale dele og smøremidler | 87 | | | |
| 9.2.2 | Udskiftning af lygter | 87 | | | |
| 9.2.3 | Indstilling af forlygte | 87 | | | |

1 Om denne instruktionsbog

Tak for den tillid, du viser os!

Elcykler fra HERCULES er sportsredskaber af højeste kvalitet – du har truffet et godt valg. Rådgivning og afsluttende samling er foretaget af din forhandler. Uanset om du skal have foretaget service, eftersyn, ombygning eller reparation – din forhandler står også til din rådighed fremover.

Bemærk

Instruktionsbogen erstatter ikke den personlige instruktion fra forhandleren.

Instruktionsbogen er en del af elcyklen. Skal elcyklen sælges, skal instruktionsbogen altid overgives til den nye ejer.

Sammen med din nye elcykel får du denne *instruktionsbog*. Brug lidt tid på at lære din nye elcykel at kende, og følg de gode råd og forslag i *instruktionsbogen*. På denne måde får du stor fornøjelse af din HERCULES-elcykel i lang tid. Vi ønsker dig god fornøjelse og god og sikker kørsel!

Denne instruktionsbog er skrevet til cyklisten og ejeren af elcyklen, således at det også er sikkert for tekniske lægmænd at bruge elcyklen.



Anvisningerne til forhandleren er fremhævet med gråt og markeret med et symbol. Forhandlerne registrerer risici på baggrund af deres faglige uddannelse og undgår farer, der forekommer under service, pleje og reparation af elcyklen. Informationer til fagudlærte gælder ikke for tekniske lægmænd.

Du kan downloade *instruktionsbogen* til din mobiltelefon på følgende adresse, så du altid har den ved hånden, når du er ude at køre:



<https://www.hercules-bikes.de/de/de/index/downloads.html>

1.1 Producent

Producenten af elcyklen er:

HERCULES GMBH
Longericher Straße 2
50739 Köln, Germany

Tlf.: +49 4471 18735 0
Fax: +49 4471 18735 29
E-mail: info@hercules-bikes.de
Internet: www.hercules-bikes.de

1.2 Typenummer og model

Denne *instruktionsbog* er en del af elcyklerne med følgende typenumre:

| Type-nr. | Model | Elcykel-type |
|-----------|----------------------|------------------------|
| 20-Q-0037 | PASERO SPORT I-10 HE | City- og trekkingcykel |
| 20-Q-0038 | PASERO SPORT I-10 TR | City- og trekkingcykel |
| 20-Q-0039 | PASERO SPORT I-10 ZR | City- og trekkingcykel |
| 20-Q-0094 | PASERO COMP I-12 HE | City- og trekkingcykel |
| 20-Q-0094 | PASERO COMP I-12 HE | City- og trekkingcykel |
| 20-Q-0095 | PASERO COMP I-12 TR | City- og trekkingcykel |
| 20-Q-0095 | PASERO COMP I-12 TR | City- og trekkingcykel |
| 20-Q-0096 | PASERO COMP I-12 ZR | City- og trekkingcykel |
| 20-Q-0096 | PASERO COMP I-12 ZR | City- og trekkingcykel |
| 20-Q-0100 | PASERO COM I-F5 HE | City- og trekkingcykel |
| 20-Q-0101 | PASERO COM I-F5 ZR | City- og trekkingcykel |
| 20-Q-0102 | PASERO PRO I-12 HE | City- og trekkingcykel |
| 20-Q-0103 | PASERO PRO I-12 TR | City- og trekkingcykel |
| 20-Q-0104 | PASERO PRO I-12 ZR | City- og trekkingcykel |

Tabel 1: Typenummer, model og elcykel-type

1.3 Identifikation af instruktionsbogen

På hver side finder du *instruktionsbogens* identifikationsnummer nederst til venstre. Identifikationsnummeret består af dokumentnummeret, den offentliggjorte udgave og udgivelsesdatoen.

Identifikationsnummer MY20H01-29_1.0_29.05.2019

Tabel 2: Identifikationsnummer

1.4 Love, standarder og direktiver

Denne *instruktionsbog* tager hensyn til de væsentlige krav i:

- Maskindirektivet 2006/42/EF,
- direktivet 2014/30/EU Elektromagnetisk kompatibilitet,
- ISO DIS 20607 2018 Maskinsikkerhed – Instruktionsbog – Generelle principper for udarbejdelse
- EN 15194:2018 Cykler – Cykler med elektrisk hjælpemotor – elcykler,
- EN 11243:2016 Cykler – Bagagebærere til cykler – Krav og prøvningsmetoder,
- EN ISO 17100:2016-05 Oversættelsesydelse – Krav til oversættelsesydelse.

1.5 Med forbehold for ændringer

Informationerne i denne *instruktionsbog* er tekniske specifikationer, som er frigivet på tidspunktet for trykning. Der tages hensyn til vigtige ændringer i en ny udgave af *instruktionsbogen*.

Alle ændringer af denne *instruktionsbog* finder du på:

www.hercules-bikes.de/de/de/index/downloads.

1.6 Sprog

Den *originale instruktionsbog* foreligger på tysk. En oversættelse er ikke gyldig uden den *originale instruktionsbog*.

1.7 Af hensyn til din sikkerhed

Elcyklens sikkerhedskoncept består af fire elementer:

- Instruktion af cyklisten og ejeren samt service og reparation af elcyklen udført af forhandleren
- Kapitlet om generel sikkerhed
- Advarslerne i denne *instruktionsbog*
- Sikkerhedssymbolerne på typeskiltet og elcyklen

1.7.1 Instruktion, undervisning og kundeservice

Forhandleren udfører også kundeservice. Han angiver sine kontaktoplysninger på bagsiden samt på databladet i denne *instruktionsbog*. Er forhandleren ikke til at få fat i, findes der andre forhandlere med kundeservice på internetsiden www.hercules-bikes.de.

Cyklisten eller ejeren informeres senest ved forhandlerens levering af cyklen personligt om elcyklens funktioner, herunder de elektriske funktioner samt om korrekt brug af opladeren.

Alle cyklister, som bruger denne elcykel, skal modtage en instruktion i dens funktioner. Denne *instruktionsbog* skal gives til hver cyklist i trykt udgave. Cyklisten skal have læst og overholde instruktionsbogen.

1.7.2 Grundlæggende sikkerhedsanvisninger

Denne *instruktionsbog* forklarer alle generelle sikkerhedsanvisninger i kapitel 2, Sikkerhed.

1.7.3 Advarsler

Farlige situationer og handlinger er markeret med advarsler. I denne *instruktionsbog* vises advarsler på følgende måde:



Medfører ved tilsidesættelse alvorlige kvæstelser eller har dødelig udgang. Høj risiko for farer.



Kan ved tilsidesættelse medføre alvorlige kvæstelser eller have dødelig udgang. Mellem risiko for farer.





Kan medføre lette eller mellemsvære kvæstelser. Lav risiko for farer.



Kan ved tilsidesættelse medføre materiel skade.

1.7.4 Sikkerhedssymboler

På elcyklens typeskilte anvendes følgende sikkerhedssymboler:

| | |
|---|-------------------------|
|  | Generel advarsel |
|  | Følg brugsanvisningerne |

Tabel 3: Sikkerhedssymbolernes betydning

1.8 Til information

1.8.1 Handlingsanvisninger

Handlingsanvisninger er opbygget efter følgende skabelon:

- ✓ Forudsætninger (evt.)
- ▶ Handlingstrin
- ⇒ Resultat af handlingstrinnet (evt.)

1.8.2 Sprogkonventioner

Elcyklen, der beskrives i denne *instruktionsbog*, kan være udstyret med alternative komponenter. Elcyklens udstyr defineres af det pågældende typenummer. Der henvises evt. til andre komponenter, hvis disse er monterede, med henvisningerne *alternativt*. Der bruges følgende begreber for at lette læsningen:

| Begreb | Betydning |
|------------------------|--|
| <i>Instruktionsbog</i> | Original instruktionsbog eller oversættelse af den originale instruktionsbog |
| Elcykel | Cykel med elektrisk hjælpemotor |
| Motor | Drivmotor |

I denne *instruktionsbog* anvendes følgende skrivemåder:

| Skrivemåde | Brug |
|---|-------------------------------|
| <i>kursiv</i> | Ordlistebegreb |
| SPÆRRET | Visninger på <i>displayet</i> |
| [▷ <i>Eksempel</i> , <i>sidenummerering</i>] | Krydsreferencer |
| • | Oprensninger |

1.9 Typeskilt

Typeskiltet sidder på stellet. Du kan se på figur 2, hvor typeskiltet er placeret. På typeskiltet finder du tretten oplysninger.

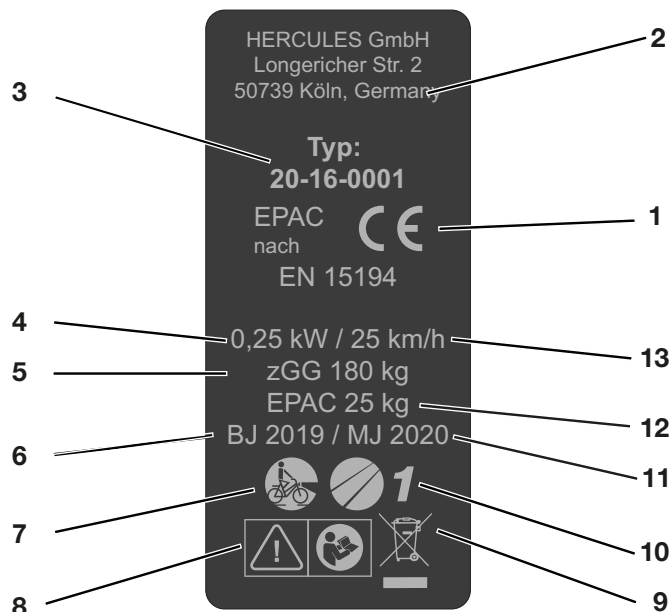

Figur 1: Eksempel på typeskilt

| Nr. | Betegnelse | Beskrivelse |
|-----|------------------------------------|--|
| 1 | CE-mærkning | Med CE-mærkningen erklærer producenten, at elcyklen opfylder de gældende krav. |
| 2 | Producentens kontaktoplysninger | Du kan kontakte producenten på denne adresse. Du finder yderligere oplysninger i kapitel 1.1. |
| 3 | Typenummer | Hver elcykel-type har et ottecifret typenummer, som beskriver konstruktionsmodelår, elcykel-type og variant. Du finder yderligere oplysninger i kapitel 1.9.1. |
| 4 | Maksimal nominel vedvarende ydelse | Den maksimale nominelle vedvarende ydelse er den maksimale ydelse i 30 minutter på den elektriske hjælpemotors udgangsaksel. |
| 5 | Maksimal tilladt totalvægt | Den maksimale tilladte totalvægt er vægten på den komplet samlede elcykel, plus cyklist og bagage. |
| 6 | Produktionsår | <i>Produktionsåret</i> er det år, hvor elcyklen er produceret. Produktionsperioden er august 2019 til juli 2020. |
| 7 | Elcykel-type | Du finder yderligere oplysninger i kapitel 1.9.3. |
| 8 | Sikkerhedssymboler | Du finder yderligere oplysninger i kapitel 2.6. |
| 9 | Bortskaffelsesansvisning | Du finder yderligere oplysninger i kapitel 9. |
| 10 | Anvendelsesområde | Du finder yderligere oplysninger i kapitel 1.9.4. |
| 11 | Modelår | Modelåret er ved de serieproducerede elcykler versionens første produktionsår og er ikke altid identisk med <i>produktionsåret</i> . <i>Produktionsåret</i> kan delvist ligge før modelåret. Hvis der ikke foretages tekniske ændringer på serien, kan elcykler fra et forudgående modelår også produceres derefter. |
| 12 | Vægt på den køreklare elcykel | Vægtangivelsen for den køreklare elcykel henviser til vægten på elcyklen på salgstidspunktet. Alt yderligere tilbehør skal lægges til denne vægt. |
| 13 | Frakoblingshastighed | Hastighed, som er opnået af elcyklen på det tidspunkt, hvor strømmen falder til nul eller til tomgangsværdien. |

1.9.1 Informationer på typeskiltet

På produkternes typeskilte findes der ud over advarselne andre vigtige informationer om elcyklen:

| | | |
|---|---|---|
|  |  | Læs anvisningen |
|  | | Separat indsamling af elektrisk og elektronisk udstyr |
|  | | Separat indsamling af batterier |
|  | | Må ikke smides i ild (forbrænding forbudt) |
|  | | Det er forbudt at åbne batteriet |
|  | | Apparat af klasse II |
|  | | Kun egnet til indendørs brug |
|  | | Sikring (apparatsikring) |
|  | | EU-overensstemmelse |
|  | | Genbrugeligt materiale |
|  | | Beskyt mod temperaturer på over 50 °C samt sollys |

Tabel 4: Sikkerhedsanvisningernes betydning

2 Sikkerhed

2.1 Generelle advarsler

ADVARSEL

Brand og eksplosion på grund af defekt batteri

Sikkerhedselektronikken kan svigte på grund af et beskadiget eller defekt batteri. Restspændingen kan udløse kortslutning. Batteriet kan antænde sig selv og eksplodere.

- ▶ Batterier med ydre skader må ikke længere bruges og aldrig oplades.
- ▶ Anvend kun batteriet og tilbehøret i fejlfri tilstand.
- ▶ Brug kun batterier, som er godkendt til din elcykel.
- ▶ Brug ikke batteriet med defekte tilslutningskabler eller defekte forbindelser.
- ▶ Brug kun batteriet i forbindelse med elcykler fra BMZ-Systeme. Kun på denne måde beskyttes batteriet mod farlig overbelastning.
- ▶ Hvis et batteri bliver deformeret eller begynder at ryge, skal strømforsyningen afbrydes fra stikkontakten og brandvæsenet straks informeres.
- ▶ Sluk aldrig brand i et beskadiget batteri med vand, og lad ikke batteriet komme i kontakt med vand.
- ▶ Tag batteriet ud af drift i mindst 24 timer, og hold øje med det efter et styrt eller en kollision, selv om der ikke fastslås ydre skader på huset.
- ▶ Defekte batterier er farligt gods. Defekte batterier skal bortskaffes korrekt og hurtigst muligt.
- ▶ Opbevar dem tørt indtil bortskaffelsen. Opbevar aldrig brandfarlige stoffer i nærheden.
- ▶ Undgå at åbne eller reparere batteriet.
- ▶ Oplad batteriet før brug. Brug kun den oplader, som medfølger ved levering.

ADVARSEL

- ▶ Undgå store temperaturændringer.
- ▶ Brug ikke batteriet i højder over 2000 m.

FORSIGTIG

Elektrisk stød ved beskadigelse

Beskadigede opladere, ledninger eller stik øger risikoen for elektrisk stød.

- ▶ Kontrollér altid oplader, ledninger og stik, før de bruges. Brug aldrig en beskadiget oplader.

Brand og eksplosion på grund af kortslutning

Små metalgenstande kan kortslutte batteriets elektriske poler. Batteriet kan antænde sig selv og eksplodere.

- ▶ Hold hæfteklammer, skruer, mønter, nøgler og andre små dele væk fra batteriet, og stik dem ikke ned i batteriet.

Brand og eksplosion på grund af forkert oplader

Batterier, der oplades med en uegnet oplader, kan blive beskadiget indvendigt. Konsekvensen kan være brand eller eksplosion.

- ▶ Anvend kun batteriet sammen med den medfølgende oplader.
- ▶ For at undgå forvekslinger bør den medfølgende oplader afmærkes entydigt, f.eks. med elcyklens *stelnummer* eller *typenummer*.

 **FORSIGTIG**
Brand og eksplosion på grund af vandindtrængning

Batteriet er kun beskyttet mod let stænkvand. Indtrængende vand kan udløse kortslutning. Batteriet kan antænde sig selv og eksplodere.

- ▶ Dyk aldrig batteriet ned i vand.
- ▶ Er der mistanke om, at vand kan være trængt ind i batteriet, må batteriet ikke bruges.

Brand og eksplosion på grund af høje temperaturer

For høje temperaturer beskadiger batteriet. Batteriet kan antænde sig selv og eksplodere.

- ▶ Beskyt batteriet mod varme.
- ▶ Udsæt aldrig batteriet for permanent sollys.

Brand på grund af overophedet oplader

Opladeren opvarmes under opladning af batteriet. Konsekvensen ved manglende afkøling kan være brand eller forbrændinger på hænderne.

- ▶ Brug aldrig opladeren på et let brændbart underlag (f.eks. papir, tæppe osv.).
- ▶ Tildæk aldrig opladeren under opladningen.

Oplad aldrig batteriet uden opsyn.

Elektrisk stød på grund af vandindtrængning

Ved indtrængning af vand i opladeren øges risikoen for elektrisk stød.

- ▶ Oplad aldrig batteriet udendørs.

Bemærk

Ved transport af elcyklen og under kørsel kan nøglen brække af, eller låsen kan blive åbnet utilsigtet, hvis nøglen sidder i.

- ▶ Træk batterilåsens nøgle ud straks efter anvendelse.
- ▶ Det anbefales at forsyne nøglen med en nøglering.

2.2 Giftige substanser
 **ADVARSEL**
Forgiftning pga. affjerdingsolie

Affjerdingsolien i bagdæmperen irriterer luftvejene, fører til kønscellers mutagener og sterilitet, er kræftfremkaldende og er giftige ved berøring.

- ▶ Adskil aldrig bagdæmperen.
- ▶ Lad aldrig affjerdingsolie berøre huden.

 **FORSIGTIG**
Ætsning af hud og øjne på grund af defekt batteri

Væsker og dampe kan sive ud af beskadigede eller defekte batterier. Disse kan irritere luftvejene og medføre forbrændinger.

- ▶ Berør aldrig udsivende væsker.
- ▶ Sørg for at tilføre frisk luft, og søg læge, hvis du oplever ubehag.
- ▶ Søg læge med det samme ved kontakt med øjnene eller ubehag.
- ▶ Skyl af med vand med det samme ved hudkontakt.
- ▶ Udluft rummet grundigt.

Fare for miljøet på grund af udsivende bremsevæske

I bremsesystemet findes der en giftig og miljøskadelig bremsevæske. Kloaksystemet eller grundvandet forgiftes, hvis disse stoffer kommer heri.

- ▶ Hvis der kommer bremsevæske ud, skal bremsesystemet straks repareres. Kontakt en forhandler til udførelse af dette arbejde.
- ▶ Bortskaf udsivende bremsevæske miljøvenligt og i overensstemmelse med lovens forskrifter. Spørg en forhandler om udførelsen af dette arbejde.

FORSIGTIG
Fare for miljøet pga. smøremidler og olie fra gaflen

I gaflen findes der giftige og miljøskadelige smøremidler og olie. Kloaksystemet eller grundvandet forgiftes, hvis disse stoffer kommer heri.

- ▶ Hvis der kommer smøremidler og olie ud, skal gaflen straks repareres. Kontakt en forhandler til udførelse af dette arbejde.
- ▶ Smøremidler og olie, der siver ud, skal bortskaffes miljørigtigt og i overensstemmelse med lovens forskrifter. Spørg en forhandler om udførelsen af dette arbejde.

Fare for miljøet pga. smøremidler og olie fra bagdæmperen

I bagdæmperen findes der giftige og miljøskadelige smøremidler og olie. Kloaksystemet eller grundvandet forgiftes, hvis disse stoffer kommer heri.

- ▶ Smøremidler og olie, der siver ud af bagdæmperen, skal bortskaffes miljørigtigt og i overensstemmelse med lovens forskrifter. Spørg en forhandler om udførelsen af dette arbejde.

2.3 Krav til cyklisten

Foreligger der ingen lovkrav til cyklister på cykler med elektrisk hjælpemotor, anbefales en minimumsalder på 15 år samt erfaring i omgangen med manuelt drevne cykler.

Cyklistens fysiske samt åndelige evner bør række til brugen af muskelkraftdrevne cykler.

2.4 Beskyttelse af sårbare persongrupper

Batteri og oplader skal opbevares utilgængeligt for børn og personer med reducerede fysiske, sensoriske eller mentale evner eller med manglende erfaring og viden.



Skal elcyklen bruges af børn, kræves der en grundig instruktion fra en voksen, og brugen skal overvåges, indtil det ses, at elcyklen bruges som angivet i denne *instruktionsbog*.

2.5 Personligt beskyttelsesudstyr

Der bør bruges en egnet cykelhjelm. Derudover bør der bruges tætsiddende tøj og stabilt fodtøj, der er egnet til cykling.

2.6 Sikkerhedssymboler og sikkerhedsanvisninger

På typeskiltet står følgende sikkerhedssymboler og sikkerhedsanvisninger:

| Symbol | Forklaring |
|--|-------------------------|
|  | Generel advarsel |
|  | Følg brugsanvisningerne |

Tablet 5: Sikkerhedssymbolernes betydning

| Symbol | Forklaring |
|---|---|
|  | Læs anvisningen |
|  | Separat indsamling af elektrisk og elektronisk udstyr |
|  | Separat indsamling af batterier |
|  | Må ikke smides i ild (forbrænding forbudt) |
|  | Det er forbudt at åbne batterier |
|  | Apparat af klasse II |
|  | Kun egnet til indendørs brug |
|  | Sikring (apparatsikring) |
|  | EU-overensstemmelse |
|  | Genbrugeligt materiale |
|  | Beskyt mod temperaturer på over 50 °C samt sollys |

Tabel 6: Sikkerhedsanvisningernes betydning

2.7 Nødstilfælde

2.7.1 Adfærd i nødstilfælde

- Brems ved alle farer i offentlig trafik elcyklen til stilstand med bremsen. Bremsen anvendes her som nødstopsystem.

2.7.2 Førstehjælpsforanstaltninger

Symptomer, der skyldes forbrændingsgasser eller udsivende væsker, kræver lægehjælp.

Efter indånding

Ved beskadigelse eller faglig ukorrekt brug af batteriet kan der udsive dampe. Gå ud i frisk luft, og søg læge, hvis du oplever ubehag. Dampene kan medføre irritation af luftvejene.

Efter hudkontakt

Fjern straks faste partikler. Skyl det berørte område med rigeligt vand (mindst 15 minutter). Dup derefter de pågældende steder på huden, undgå at gnide. Tag straks tilsmudset beklædning af. Søg straks læge ved rødmen eller påfaldende symptomer.

Efter øjenkontakt

Skyl forsigtigt øjnene med rigeligt vand (mindst 15 minutter). Beskyt det øje, som ikke er berørt. Søg omgående læge.

Efter indtagelse

Drik rigelig mælk eller vand, og fremkald opkastning. Søg omgående læge.

2.7.3 Bekæmpelse af brand

ADVARSEL

Forgiftning



Ved indånding af dampene kan der opstå forgiftninger.

- Stil dig på den side af branden, hvorfra vinden kommer.
- Brug om muligt åndedrætsværn.

Sikkerhedselektronikken kan svigte på grund af et beskadiget eller defekt batteri. Restspændingen kan udløse kortslutning. Batteriet kan antænde sig selv og eksplodere.

- Hvis et batteri bliver deformeret eller begynder at ryge, skal du holde afstand!
- Evakuer alle personer fra det umiddelbare brandområde.
- Kontakt straks brandvæsenet!
- Brug ildslukkere i brandklasse D til at bekæmpe ilden.
- Sluk aldrig brand i beskadigede batterier med vand, og lad dem ikke komme i kontakt med vand.

2.7.4 Udsivende væsker

2.7.4.1 Bremsevæske

- ▶ Hvis der kommer bremsevæske ud, skal bremsesystemet straks repareres. Kontakt en forhandler til udførelse af dette arbejde.
- ▶ Bortskaf udsivende bremsevæske miljøvenligt og i overensstemmelse med lovens forskrifter. Spørg en forhandler om udførelsen af dette arbejde.

2.7.4.2 Smøremidler og olie fra gafflen

- ▶ Hvis der kommer bremsevæske ud, skal bremsesystemet straks repareres. Kontakt en forhandler til udførelse af dette arbejde.
- ▶ Bortskaf udsivende bremsevæske miljøvenligt og i overensstemmelse med lovens forskrifter. Spørg en forhandler om udførelsen af dette arbejde.

2.7.4.3 Smøremidler og olie fra bagdæmperen

- ▶ Smøremidler og olie, der siver ud af bagdæmperen, skal bortskaffes miljørigtigt og i overensstemmelse med lovens forskrifter. Spørg en forhandler om udførelsen af dette arbejde.

3 Oversigt

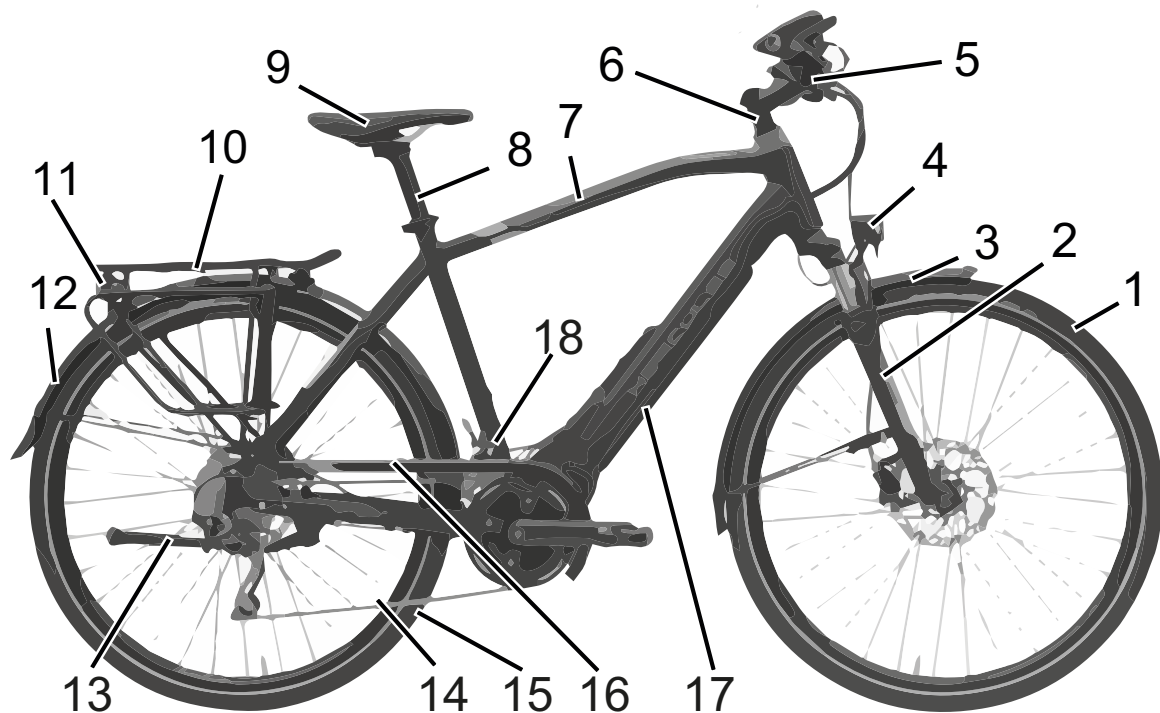

Figur 2: Elcykel set fra højre, Pasero

- | | |
|----|------------------------------|
| 1 | <i>Forhjul</i> |
| 2 | <i>Gaffel</i> |
| 3 | <i>Cykelskærm, foran</i> |
| 4 | <i>Forlygte</i> |
| 5 | <i>Styr</i> |
| 6 | <i>Frempind</i> |
| 7 | <i>Stel</i> |
| 8 | <i>Sadelpind</i> |
| 9 | <i>Sadel</i> |
| 10 | <i>Bagagebærer</i> |
| 11 | <i>Baglygte og refleks</i> |
| 12 | <i>Cykelskærm bagtil</i> |
| 13 | <i>Støtteben</i> |
| 14 | <i>Kæde</i> |
| 15 | <i>Baghjul</i> |
| 16 | <i>Kædeskærm</i> |
| 17 | <i>Batteri med typeskilt</i> |
| 18 | <i>Stelnummer</i> |
| 12 | <i>Batteri</i> |

3.1 Beskrivelse

3.1.1 Hjul og affjedring

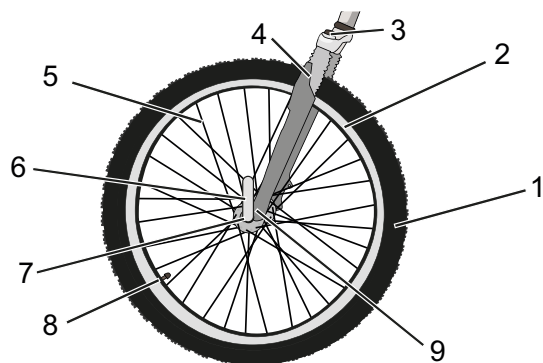

Figur 3: Hjulets komponenter, eksempel med forhjul

- | | |
|---|--|
| 1 | Dæk |
| 2 | Fælg |
| 3 | Fjedergaffelhoved med indstillingshjul |
| 4 | Fjederben |
| 5 | Eger |
| 6 | Hurtigbespænding |
| 7 | Nav |
| 8 | Ventil |
| 9 | Fjederbenets gaffelende |

3.1.1.1 Ventil

Hvert hjul har en ventil. Den bruges til at fylde *dækket* med luft. På hver ventil sidder der en ventilkappe. Den påskruede ventilkappe holder støv og smuds væk.

Elcyklen har enten en klassisk *Dunlopventil*, en *fransk ventil* eller en *bilventil*.

3.1.2 Affjedring

Denne modelserie indeholder både stive gaffler og fjedergaffler. En fjedergaffel affjeder enten ved hjælp af en stålfjeder eller ved hjælp af luftaffjedring. I forhold til en stiv gaffel forbedrer fjedergaffler vejgrebet og komforten ved hjælp af to funktioner: Affjedringen og dæmpningen.

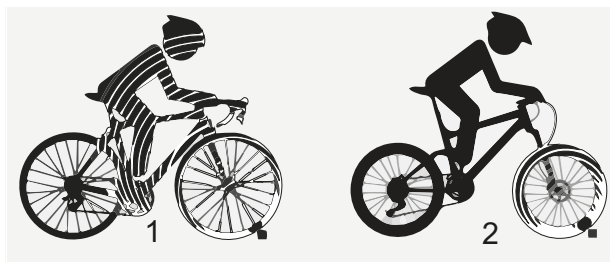

Figur 4: Elcykel uden affjedring (1) og med affjedring (2) ved kørsel over en forhindring

Med affjedring ledes et stød, f.eks. på grund af en sten, der ligger på vejen, ikke via gafflen direkte ind i cyklistens krop, men opfanges af fjedersystemet. Herved trykkes fjedergafflen sammen. Sammentrykningen kan låses, således at en fjedergaffel reagerer som en stiv gaffel. Kontakten til spærring af gafflen hedder Remote Lockout.

Efter sammentrykning vender fjedergafflen tilbage i sin oprindelige position. Hvis en dæmper er monteret, bremser den denne bevægelse og forhindrer således, at fjedersystemet fjeder ukontrolleret tilbage, og at gafflen begynder at svinge op og ned uden kontrol. Dæmpere, som dæmper sammenfjedringsbevægelserne, dvs. en belastning med tryk, hedder trykdæmpere eller kompressionsdæmpere.

Dæmpere, som dæmper tilbagefjedringsbevægelserne, dvs. en belastning med træk, hedder trækdæmpere eller rebound-dæmpere.

3.1.2.1 Stålfjedergaflens opbygning

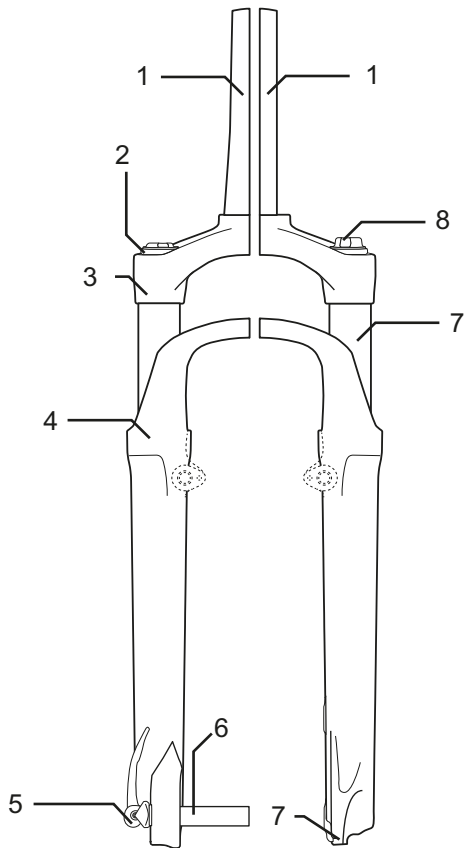

Figur 5: Eksempel med en Suntour-gaffel

Frempinden og styret er monteret på kronrøret (1). Hjulet er monteret på indstiksakslen (6). Andre elementer: Kompressionsindstilling (2), krone (3) Q-Loc (5), støvtætning (6), udgangsende for hurtigbespænding (7), standrør (8) og fjeder (9)

3.1.2.2 Luftfjedergaflens opbygning

Elcyklens gaffel har både en luftfjeder og en trykdæmper og til dels også en trækdæmper.

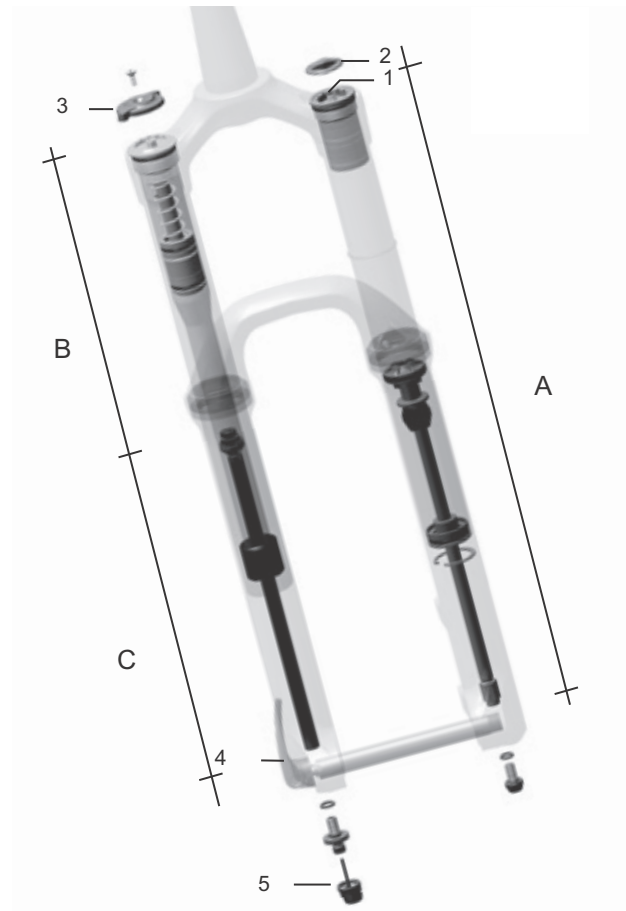

Figur 6: Eksempel med en Yari-gaffel

På tegningen ses følgende komponenter: Luftventil (1), ventilkappe (2) gaffellås (3), hurtigbespænding (4), trækdæmperindstillingsanordning (5) og modulerne: Luftfjedermodul (A), trykdæmpermodul (B) og trækdæmpermodul (C)

3.1.2.3 FOX-bagdæmperens opbygning

Bagdæmperen har både en luftfjeder, en trykdæmper og en trækdæmper.

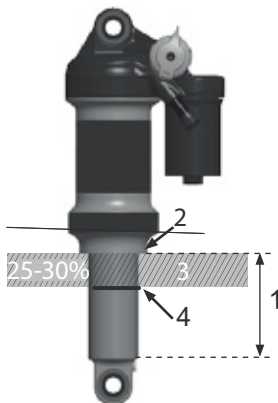

Figur 7: Eksempel med en FOX-bagdæmper

- | | |
|---|------------------|
| 1 | Styrestangs-øje |
| 2 | Luftventil |
| 3 | Indstillingshjul |
| 4 | Greb |
| 5 | Luftkammer |
| 6 | O-ring |

3.1.2.4 Suntour-bagdæmperens opbygning

Bagdæmperen har både en luftfjeder, en trykdæmper og en trækdæmper.

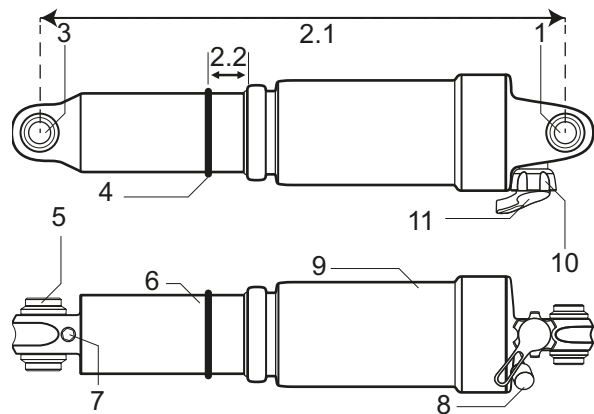

Figur 8: Eksempel med en Suntour-bagdæmper

- | | |
|-----|--------------------------------|
| 1 | Øverste øje |
| 2.1 | Dæmperens total længde |
| 2.2 | SAG |
| 3 | Nederste øje |
| 4 | O-ring |
| 5 | Muffe |
| 6 | Dæmperenhed |
| 7 | IFP (internal floating piston) |
| 8 | Luftventil |
| 9 | Luftkammer |
| 10 | Lockout-greb |
| 11 | Rebound-greb |

3.1.3 Bremsesystem

Elcyklens bremsesystem består enten af en hydraulisk:

- fælgbremse på for- og baghjul,
- skivebremse på for- og baghjul eller
- af en fælgbremse på for- og baghjul og en ekstra frihjulsbremse.

De mekaniske bremser anvendes som nødstopanordning og giver en hurtig og sikker standsning i nødstilfælde.



3.1.3.1 Fælgbremse

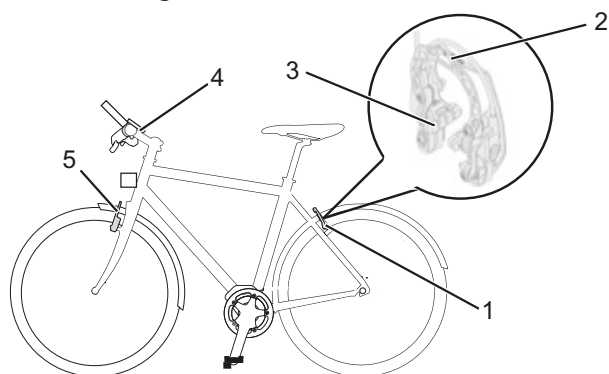

Figur 9: Fælgbremsens komponenter med detaljer, Magura HS22 som eksempel

- 1 Fælgbremse på baghjul
- 2 Bremseforstærker
- 3 Bremsebelægning
- 4 Styr med *bremsehåndtag*
- 5 Fælgbremse på forhjul

Fælgbremsen stopper hjulets bevægelse ved, at cyklisten trækker i *bremsehåndtaget*, hvilket bevirker, at to bremsebelægninger over for hinanden trykker mod *fælgen*.

Den hydrauliske fælgbremse har en låsearm.

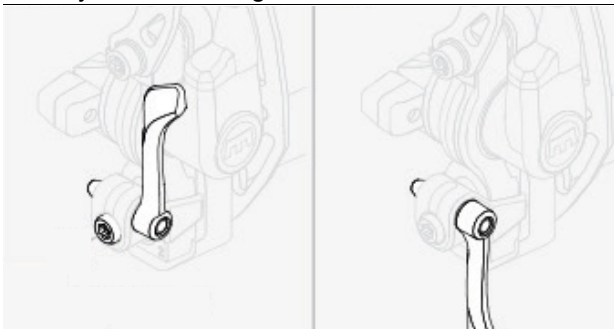

Figur 10: Fælgbremsens låsearm, lukket (1) og åbnet (2)

Fælgbremsens låsearm har ingen påskrift. Kun forhandleren må indstille fælgbremmens låsearm

3.1.3.2 Skivebremse

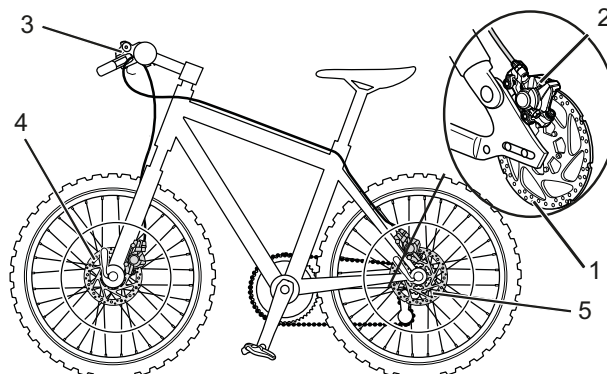

Figur 11: Bremsesystem på en elcykel med skivebremse, eksempel

- 1 Bremseskive
- 2 Bremseåg med bremsebelægninger
- 3 Styr med *bremsehåndtag*
- 4 Bremseskive på forhjul
- 5 Bremseskive på baghjul

På en elcykel med skivebremse er bremseskiven skruet fast på hjulets *nav*.

Når der trækkes i *bremsehåndtaget*, opbygges bremsetrykket. Ved hjælp af bremsevæsken ledes trykket gennem bremseledningerne til cylindrene i bremseåget. Bremskraften forstærkes ved hjælp af en udveksling og overføres til bremsebelægningerne. Disse bremser mekanisk bremseskiven. Når cyklisten trækker i *bremsehåndtaget*, trykkes bremsebelægningerne ind mod bremseskiven, og hjulets bevægelse decelereres indtil standsning.

3.1.3.3 Frihjulsbremse



Figur 12: Bremsesystem på en elcykel med frihjulsbremse, eksempel

- 1 Fælgbremse på baghjul
- 2 Styr med *bremsenhåndtag*
- 3 Fælgbremse på forhjul
- 4 *Pedal*
- 5 Frihjulsbremse

Frihjulsbremsen stopper baghjulets bevægelse ved, at cyklisten træder pedalerne baglæns.

3.1.4 Elektrisk drevsystem

Elcyklen drives med muskelkraft ved hjælp af kædedrevet. Den kraft, som anvendes til at træde pedalerne i kørselsretningen, driver det forreste kædehjul. Via kæden overføres kraften til det bageste kædehjul og derefter til baghjulet.

Du kan altid køre på elcyklen som på en normal cykel ved enten at slukke det elektriske drevsystem eller stille hjælpetrinnet på Fra. Det samme gælder, når batteriet er tomt.

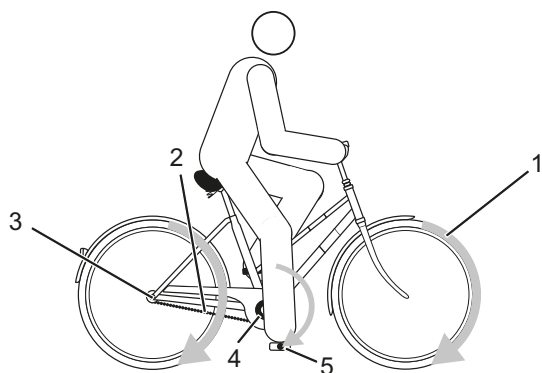

Figur 13: Skema over drevsystem

- 1 Kørselsretning
- 2 Kæde
- 3 Bageste kædehjul
- 4 Forreste kædehjul
- 5 Pedal

Ud over drevsystemet, som drives af muskelkraft, har elcyklen et integreret, elektrisk drevsystem. Med til det elektriske drevsystem hører 7 komponenter:

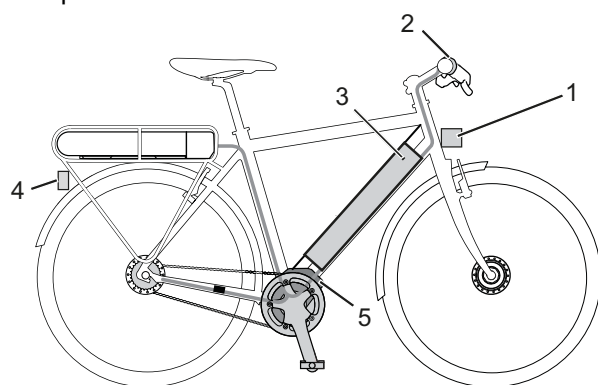

Figur 14: Skema over det elektriske drevsystem

- 1 Forlygte
 - 2 Display
 - 3 Betjeningsenhed
 - 4 Batteri
 - 5 Baglygte
 - 6 Motor
- en oplader, som passer til batteriet.

Når cyklistens muskelkraft overstiger en bestemt værdi, mens cyklisten træder i pedalerne, kobler motoren sig let til og understøtter cyklistens pedalsekvenser. Motorkraften afhænger af den indstillede hjælp. Hjælpen afhænger af den kraft, som cyklisten overfører til pedalerne.

Drevsystemet hjælper derfor kun, når cyklisten træder i pedalerne. Dette gælder uanset det valgte hjælpetrin. Motoren slukkes automatisk, når cyklisten ikke længere træder i pedalerne, temperaturen ligger uden for det tilladte område, der sker overbelastning, eller frakoblingshastigheden på 25 km/h er nået. Når hastigheden falder under 25 km/h, startes hjælpen automatisk igen.

Hjælpekraft ved trækning kan aktiveres. Så længe cyklisten trykker på Plus-tasten på styret, driver hjælpekraften ved trækning elcyklen frem med ganghastighed. Hastigheden kan her maksimalt være 6 km/h.

3.1.5 Batteri

Litium-ion-batteriet har en intern beskyttelselektronik. Denne er tilpasset opladeren og elcyklen. Batteriets temperatur overvåges konstant. Batteriet er beskyttet mod dybdeafledning, overopladning, overophedning og kortslutning. Ved fare slukkes batteriet automatisk ved hjælp af et beskyttelseskredsløb. Batteriet går i standby for at beskytte sig selv, hvis det ikke bruges et stykke tid. Batteriets levetid kan forlænges, hvis det behandles godt og især opbevares ved de korrekte temperaturer. Selv ved god behandling reduceres batteriets ladetilstand, efterhånden som det bliver ældre. En væsentligt forkortet driftstid efter opladning viser, at batteriet er opbrugt.

| | |
|--------------------------------------|---------------|
| Transporttemperatur | 5 °C - 25 °C |
| Optimal transporttemperatur | 10 °C - 15 °C |
| Opbevaringstemperatur | 5 °C - 25 °C |
| Optimal opbevaringstemperatur | 10 °C - 15 °C |
| Omgivelsestemperatur under opladning | 10 °C - 30 °C |

Tabel 7: Tekniske data for batteriet

Elcyklen har to typer integrerede batterier: Enten et Evo 550-batteri eller et SuperCore-batteri.

3.1.5.1 Evo 550-batteri

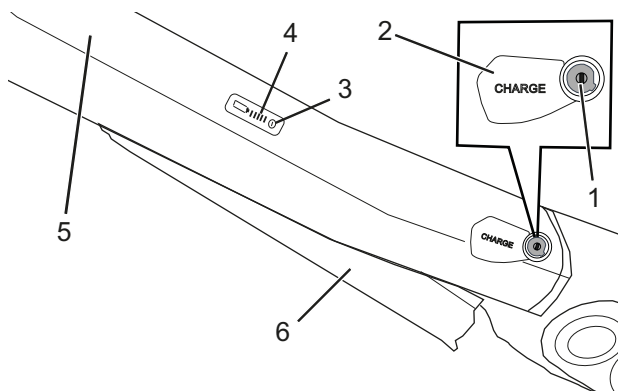

Figur 15: Detaljer om Evo 550-batteriet

- 1 Batterilås
- 2 Tilslutning til ladestik
- 3 Tænd/sluk-kontakt
- 4 Ladetilstandsindikator
- 5 Underrørets overside
- 6 Batteri, drejet ud

Ladetilstandsindikator

Ladetilstandsindikatoren fem grønne LED'er viser batteriets ladetilstand, når batteriet er tændt. Her svarer hver LED til ca. 20% af ladetilstanden. Det tændte batteris ladetilstand vises også på *displayet*.

Hvis batteriets ladetilstand er under 5%, slukkes alle drifts- og ladetilstandsindikatoren LED'er. Ladetilstanden vises dog fortsat på *displayet*.

3.1.6 Batteri SuperCore

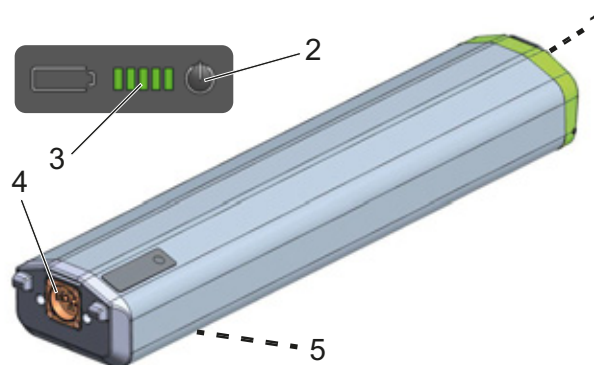

Figur 16: Detaljer for SuperCore-batteri

- 1 Greb
- 2 Tænd/sluk-kontakt
- 3 Ladetilstandsindikator
- 4 Lade- og afladestik
- 5 Etiket, på bagsiden

3.1.6.1 Rækkevidde

Rækkevidden påvirkes af mange forskellige faktorer, som f.eks.:

- Hjælpetrin: Jo højere trin, der er valgt, desto kortere er rækkevidden
- Skifteadfærden
- Dæktypen
- Dæktrykket
- Batteriets alder samt pleje- og ladetilstand
- Strækningsprofilen (stigninger) og strækningens beskaffenhed (vejbanens belægning)
- Vejrforholdene (f.eks. modvind, omgivelsestemperatur etc.)
- Elcyklens vægt
- Lasten

3.1.7 Køreløys

Når køreløset er aktiveret, er *forlygten* og baglygten tændt. Når køreløset aktiveres, skifter displayet fra dag- til nattilstand.

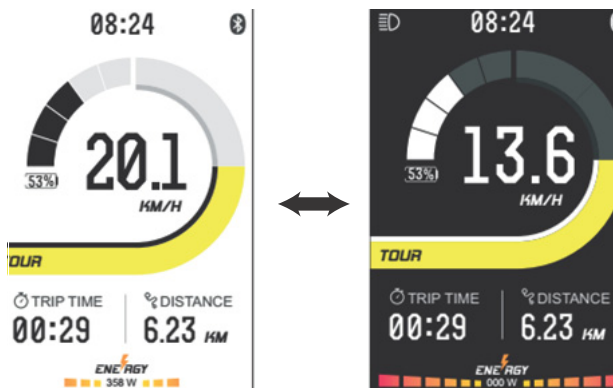

Figur 17: Dag- og nattilstand

3.1.8 Micro-USB-port

På undersiden af displayet sidder der en micro-USB-port. Den kan du sammen med et egnet USB-kabel bruge til at oplade apparater, som f.eks. din mobiltelefon. Ladestrømmen er på 0,5 ampere. Overhold de tilladte ladestrømme for dine apparater.

| | |
|-------------|--------------|
| Ladepænding | 5 V |
| Ladestrøm | Maks. 500 mA |

Tabel 8: Tekniske data for USB-port

3.1.9 Betjeningsenhed

Betjeningsenheden har fire taster.

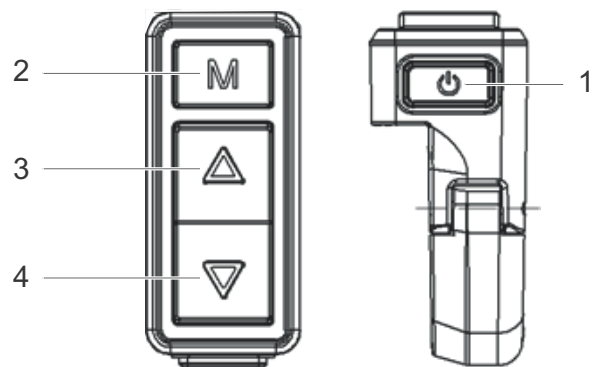

Figur 18: Oversigt over betjeningsenheden







- 1 Tænd/sluk-kontakt
- 2 Funktionstast
- 3 Op-tast
- 4 Ned-tast

3.2 Tilsigtet brug

Elcyklen må kun bruges, når den er i fejlfri og funktionsdygtig tilstand. På nationalt plan kan der stilles krav til elcyklen, der afviger fra standardudstyret. Især under kørsel i den offentlige trafik gælder der delvist særlige regler for *kørelæs*, *reflekser* samt andre komponenter.

De generelt gældende love og forskrifter til forebyggelse af uheld og miljøbeskyttelse i det pågældende anvendelsesland skal overholdes. Alle handlingsanvisninger og tjeklister i denne *instruktionsbog* skal følges. Det er tilladt for fagpersonale at montere godkendt tilbehør.

Hver enkelt elcykel er af en *bestemt elcykel-type*, som bestemmer den tilsigtede brug og anvendelsesområdet.





| City- og trekkingcykler | Børnecykler/ ungdomscykler | Mountainbikes | Racercykel | Budcykel | Foldecykel |
|--|--|---|--|---|--|
|  |  |  |  |  |  |
| <p>City- og trekkingcykler er dimensioneret til daglig, komfortabel brug. De kan bruges i den offentlige trafik.</p> | <p>Denne <i>instruktionsbog</i> skal før ibrugtagning være læst og forstået af de personer, som har forældremyndigheden over den mindreårige cyklist.</p> <p>Cyklisterne skal have forklaret indholdet af denne <i>instruktionsbog</i> på en måde, der passer til deres alder.</p> <p>Cyklerne til børn og unge er egnede til kørsel i offentlig trafik. Af ortopædiske årsager skal elcyklens størrelse kontrolleres regelmæssigt.</p> <p>Det skal mindst kontrolleres hvert kvartal, om den tilladte totalvægt overholdes.</p> | <p>Mountainbikes er konstrueret til sportsbrug. De er konstrueret med en kort akselafstand, en siddeposition hvor man læner sig fremover, og bremsen kan betjenes med få kræfter.</p> <p>Mountainbikes er sportsredskaber, som kræver fysisk udholdenhed og tilvænnning. Brugen bør øves, især kørsel i sving samt opbremsning.</p> <p>Føreren belastes meget, især ved hænder og håndled, arme, skuldre, nakke og ryg. En uøvet fører bremser for meget og mister her ofte kontrollen.</p> | <p>Racercyklen er konstrueret til hurtig kørsel på gader og veje med god vejbane uden beskadigelser.</p> <p>Racercyklen er et sportsredskab og ikke et transportmiddel. Racercyklen udmærker sig ved en let konstruktion og reduktion til de dele, som er absolut nødvendige til kørsel.</p> <p>Stellets geometri og betjeningsenhederne s placering er udformet således, at der kan køres med høje hastigheder. Stellets konstruktion gør, at det kræver øvelse at stige sikkert af og på, køre langsomt og bremse.</p> <p>Siddestillingen er sportslig. Føreren belastes meget, især ved hænder og håndled, arme, skuldre, nakke og ryg. Siddestillingen kræver derfor en fysisk god form.</p> | <p>Budcyklen egner sig til daglig transport af gods i den offentlige trafik.</p> <p>Transport af last kræver behændighed og fysisk god form for at balancere med den ekstra vægt. De meget forskellige belastningstilstande og vægtfordelinger kræver ekstra øvelse og behændighed under opbremsning og kørsel i sving.</p> <p>Cyklens længde, bredde og vendediameter kræver en længere tilvænningsperiode. Budcyklen kræver, at man er forudseende under kørslen. Der skal tages hensyn til trafikken og vejens tilstand.</p> | <p>Foldecyklen egner sig til brug i den offentlige trafik.</p> <p>Foldecyklen kan foldes sammen og er dermed egnet til pladsbesparende transport, for eksempel med offentlige transportmidler eller i biler.</p> <p>Det, at foldecyklen kan foldes sammen, kræver, at den har små hjul samt lange bremsekabler og bowdenkabler. Der skal derfor regnes med nedsat kørestabilitet og bremseeffekt, nedsat komfort samt holdbarhed ved høj belastning.</p> |

Tabel 9: Tilsigtet brug

3.3 Utsigtet brug

Tilsidesættelse af den tilsigtede brug medfører fare for person- og tingsskader. Elcyklen er ikke egnet til følgende brug:

- manipulation af det elektriske drev,
- kørsel med en beskadiget eller ufuldstændig elcykel,
- kørsel op og ned af trapper,
- kørsel gennem dybt vand,
- udlejning af elcyklen til ikke-instruerede personer,
- transport af andre personer,
- kørsel med for megen bagage,
- kørsel uden brug af hænder,
- kørsel på is og sne,
- ukorrekt pleje,
- ukorrekte reparationer,
- hård brug samt professionelle konkurrencer og freestyle samt akrobatisk brug.

| City- og trekkingcykler | Børnecykler/ ungdomscykler | Mountainbikes | Racercykel | Budcykel | Foldecykel |
|--|---|---|---|---|---|
|  |  |  |  |  |  |
| City- og trekkingcykler er ikke sportscykler. Der skal regnes med nedsat kørestabilitet og komfort, hvis de bruges til sport | Børne- og ungdomscykler er ikke legetøj. | Mountainbikes skal udstyres med belysning, skærme osv. i overensstemmelse med de nationale regler og forskrifter før kørsel i offentlig trafik. | Foldecyklen er ikke egnet til sport. | Foldecyklen er ikke egnet til rejser eller sport. | Racercykler skal udstyres med belysning, skærme osv. i overensstemmelse med de nationale regler og forskrifter før kørsel i offentlig trafik. |

Tablet 10: Henvisninger vedrørende utsigtet brug

3.4 Tekniske data

3.4.1 Elcykel

| | |
|--------------------------------------|-----------------|
| Transporttemperatur | 5 °C - 25 °C |
| Optimal transporttemperatur | 10 °C - 15 °C |
| Opbevaringstemperatur | 5 °C - 25 °C |
| Optimal opbevaringstemperatur | 10 °C - 15 °C |
| Temperatur under brug | 5 °C - 35 °C |
| Temperatur i <i>arbejdsmgivelser</i> | 15 °C - 25 °C |
| Temperatur under opladning | 10 °C - 30 °C |
| Ydelsesdata/system | 250 W (0,25 kW) |
| Frakoblingshastighed | 25 km/h |

Tabel 11: Tekniske data for elcyklen

3.4.2 Motor

| | |
|---------------------------|-----------------|
| Mål (mm) | 213 x 150 x 128 |
| Vægt | 3400 g |
| Nominal spænding | 36 V DC |
| Kapslingsklasse | IP56 |
| Drejningsmoment maks. | 90 Nm |
| Nominal vedvarende ydelse | 250 W |
| Hjælp op til | 25 km/h |
| Arbejdstemperaturområde | -10 - +50 °C |

Tabel 12: Tekniske data for motoren

3.4.3 Batteri Evo 550

| | |
|--------------------------------------|---------------|
| Transporttemperatur | 5 °C - 25 °C |
| Optimal transporttemperatur | 10 °C - 15 °C |
| Opbevaringstemperatur | 5 °C - 25 °C |
| Optimal opbevaringstemperatur | 10 °C - 15 °C |
| Omgivelsestemperatur under opladning | 10 °C - 30 °C |

Tabel 13: Tekniske data for batteriet

3.4.4 USB-port

| | |
|--------------|--------------|
| Ladespænding | 5 V |
| Ladestrøm | Maks. 500 mA |

Tabel 14: Tekniske data for USB-port

3.4.5 Batteri SuperCore

| | |
|--|-----------------|
| Nominal kapacitet | 37 / 20 Ah |
| Energi | 750 W |
| Maksimal afladningsstrøm kontinuerligt | 25 A |
| Maksimal lade strøm kontinuerligt | 5 A |
| Spænding | 36 V |
| Maksimal ladespænding | 42 V |
| Vægt | 3,79 kg |
| Mål i mm (B x H x L) | 130 x 60 x 450 |
| Standardoplader | Art.-nr. 28555* |
| Transporttemperatur | 5 °C - 25 °C |
| Optimal transporttemperatur | 10 °C - 15 °C |
| Opbevaringstemperatur | 5 °C - 25 °C |
| Optimal opbevaringstemperatur | 10 °C - 15 °C |
| Omgivelsestemperatur under opladning | 10 °C - 30 °C |

Tabel 15: Tekniske data for batteriet

*Oplader: 10S | 45 V | 4,5 A | 100 - 240 VAC

3.4.6 Display og betjeningsenhed

| | |
|---------------------------------------|------------------------------------|
| Energiforsyning | DC 24V/36V/48V |
| Nominal strøm | 30 mA / 36V |
| Frakoblingspunkt ved fejlstrøm | <1uA |
| Detaljer for display | 3,5", farve-TFT (480 x 320 pixels) |
| Kommunikation | UART (standard) |
| Kapslingsklasse | IP65 |
| Arbejdstemperaturområde | -20 - +60 °C |
| Opbevaringstemperatur-område | -30 - +80 °C |

Tabel 16: Tekniske data for betjeningsenheden

3.4.7 USB-port

| | |
|--------------|--------------|
| Ladespænding | 5 V |
| Ladestrøm | Maks. 500 mA |

Tabel 17: Tekniske data for USB-port

3.4.8 Emissioner

A-klassificeret emissions-lydtrykniveau < 70 dB(A)

Samlet svingningsværdi for overkroppen < 2,5 m/s²

Den vægtede accelerations højeste effektive værdi for hele kroppen < 0,5 m/s²

Tabel 18: Emissioner udgående fra elcyklen*

*Kravene til beskyttelse iht. direktiv 2014/30/EU Elektromagnetisk kompatibilitet er overholdt. Elcyklen og opladeren kan bruges ubegrænset i boligområder.

3.4.9 Tilspændingsmoment

Tilspændingsmoment for hjullejemøtrik 35 Nm - 40 Nm

Maksimalt tilspændingsmoment for klæmskruer til styr*

Tabel 19: Tilspændingsmomenter

*Hvis der ikke er oplyst andet på komponenten

3.5 Beskrivelse af styring og display

3.5.1 Styr



Figur 19: Detaljeret visning af elcyklen set fra cyklists position, eksempel

- 1 Bremsehåndtag bagtil
- 2 Ringeklokke
- 3 Forlygte
- 4 Bremsehåndtag foran
- 5 Gearskift
- 6 Betjeningsenhed
- 7 Display
- 8 Gaffellås
- 9 Gearskift

3.5.2 Displayvisninger

Displayet har syv displayvisninger:

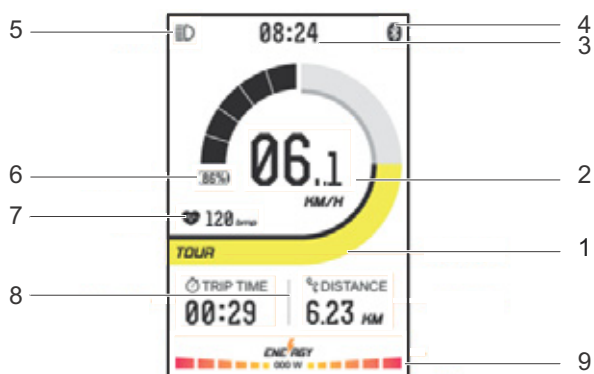

Figur 20: Oversigt over displayvisninger

| Brug |
|--|
| 1 Hjælp |
| 2 Aktuel hastighed med måleenhed for hastighed |
| 3 Klokkeslæt |
| 4 Bluetooth-symbol |
| 5 Køreløssymbol |
| 6 Visning af motorens effektandel |
| 7 Puls |
| 8 Visning af rejseinformation |
| 9 Ladetilstandsindikator |

Tabel 20: Oversigt over displayvisning

3.5.2.1 Hjælp

Jo mere hjælp der vælges, desto mere hjælper drevsystemet cyklisten med at træde i pedalerne. Du har følgende hjælpegrader til rådighed:

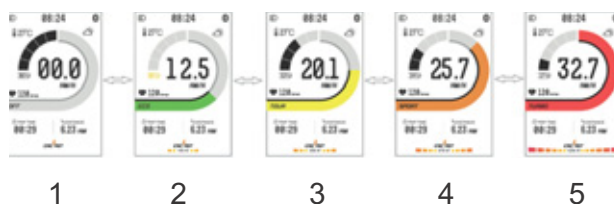

Figur 21: Visninger af hjælpetrin

| Farve | Navn |
|----------|---------|
| 1 Grå | Slukket |
| 2 Grøn | ECO |
| 3 Gul | Tour |
| 4 Orange | Sport |
| 5 Rød | Turbo |

Tabel 21: Oversigt over hjælpetrin

3.5.2.2 Aktuel hastighed

I systemindstillingerne kan du vælge, om hastigheden skal vises i kilometer eller i miles.

3.5.2.3 Visning af rejseinformation

Funktionsvisningen viser tre forskellige informationer:

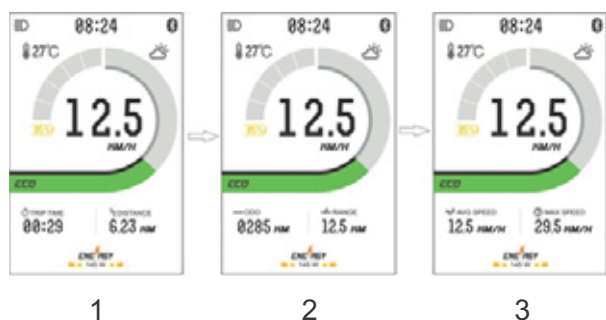

Figur 22: Visning af rejseinformation

| Farve | Navn |
|------------------------------------|-------------------------------|
| 1 Køretid (Trip Time) | Distance (Trip) |
| 2 Samlet antal kilometer (ODO) | Rækkevidde (Range) |
| 3 Gennemsnitshastighed (AVG Speed) | Maksimumhastighed (Max Speed) |

Tabel 22: Oversigt over hjælpetrin

Du kan skifte mellem de viste rejseinformationer.

| Visning | Funktion |
|-----------|--|
| TRIP TIME | Kørt tid siden sidste nulstilling, visning i hh:mm |
| TRIP | Kørt distance siden sidste nulstilling, visning i kilometer eller miles |
| ODO | Samlet kørt distance, visning i kilometer eller miles |
| RANGE | Rækkevidde |
| AVG SPEED | Gennemsnitshastighed siden sidste nulstilling, visning i kilometer eller miles |
| MAX SPEED | Kørt maksimumhastighed siden sidste nulstilling, visning i kilometer/h eller miles/h |

Tabel 23: Rejseinformationer

3.5.2.4 Systemindstillinger og -oplysninger

For at kunne se systemindstillingerne skal cyklisten åbne systemindstillingerne. Føreren kan ændre værdierne for systemindstillingerne.

| Visning | Funktion |
|--|---|
| *BLUETOOTH ON/OFF | *Aktivering og deaktivering af Bluetooth-funktion |
| UNIT SETTING | Ændring af enheder |
| BACKLIGHT SETTING | Indstilling af baggrundsbelysningens lysstyrke |
| CLOCK SETTING | Indstilling af ur |
| PASSWORD SETTING | Ændring af adgangskode |
| TIME PERIOD OF AUTOMATICALLY SHUT DOWN | Indstilling af tid for automatisk slukning |
| *WHEEL DIAMETER | Ændring af hjulomkreds |
| *SPEED LIMITATION INFORMATION | Visning af hastighedsgrænse |
| *BATTERY INFORMATION | Visning af batteriinformationer |
| *SYSTEM INFORMATION | Visning af systeminformationer |
| RESET TO FACTORY SETTING | Nulstilling til fabriksindstilling |







Tabel 24: Liste over systemindstillinger

*ikke standardindstillinger, kan kun ændres af forhandleren

3.5.2.5 Ladetilstandsindikator

Ladetilstandsindikatoren består af 5 segmenter.

Når ladetilstanden < 5%, er batterisymbolet gult, og ladetilstandsindikatoren begynder at blinke.

| under opladning | |
|-----------------|---|
| 0 - 5% |  |
| 5 - 39% |  |
| 40 - 59% |  |
| 60 - 70% |  |
| 70 - 90% |  |
| 90 - 100% |  |

Tabel 25: Visning Batteriets ladetilstand på displayet

3.5.2.6 Systemmelding

Drevsystemet overvåger sig selv kontinuerligt og angiver registrerede fejl med en systemmeddelelse på displayet. Alt efter fejltypen slås systemet eventuelt automatisk fra.

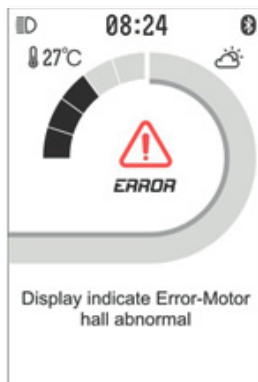

Figur 23: Eksempel på fejlmeddelelse

Der findes en tabel med alle systemmeldinger i tillægget.

3.5.3 Batterivisninger

Ladevisningen sidder på batteriet:

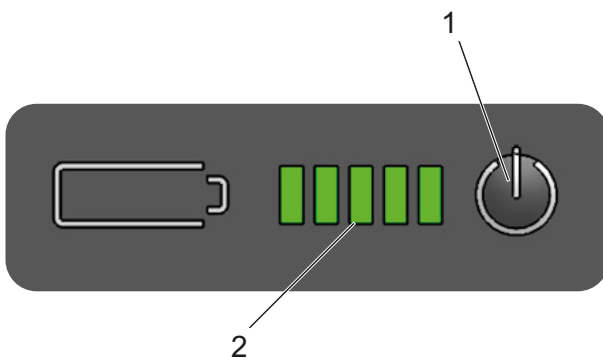

Figur 24: Oversigt over displayvisninger

- 1 Tænd/sluk-tast
- 2 Ladetilstandsindikator

| Symbol | Betydning |
|--------|-------------|
| ● | LED tændt |
| ○ | LED slukket |
| ★ | LED blinker |

Tabel 26: Visning Batteriets ladetilstand

Når du har trykket på tænd/sluk-tasten, vises batteriets ladetilstand.

| LED 1,2,3,4,5 | Ladetilstand |
|---------------|--------------|
| ● ● ● ● ● | 100 - 80% |
| ● ● ● ● ○ | 79 - 60% |
| ● ● ● ○ ○ | 59 - 40% |
| ● ● ○ ○ ○ | 39 - 20% |
| ● ○ ○ ○ ○ | 19 - 10% |
| ★ ○ ○ ○ ○ | 9 - 0% |

Tabel 27: Visning Batteriets ladetilstand

3.6 Krav til omgivelserne

Elcyklen er konstrueret til udendørs brug i højder op til 2000 m.

Cyklisten må køre med elcyklen i et temperaturområde fra 5 °C - 35 °C.

Drevsystemets ydelse er begrænset uden for dette temperaturområde.

| | |
|-----------------------|--------------|
| Temperatur under brug | 5 °C - 35 °C |
|-----------------------|--------------|

Derudover skal følgende temperaturer overholdes.

| | |
|---------------------|--------------|
| Transporttemperatur | 5 °C - 25 °C |
|---------------------|--------------|











| | |
|-----------------------------|---------------|
| Optimal transporttemperatur | 10 °C - 15 °C |
|-----------------------------|---------------|

| | |
|---------------------------------------|---------------|
| Opbevaringstemperatur | 5 °C - 25 °C |
| Optimal opbevaringstemperatur | 10 °C - 15 °C |
| Temperatur under brug | 5 °C - 35 °C |
| Temperatur i <i>arbejdsomgivelser</i> | 15 °C - 25 °C |
| Temperatur under opladning | 10 °C - 30 °C |

Tabel 28: Tekniske data for elcyklen











På typeskiltet findes der symboler for elcyklens anvendelsesområde. Kontrollér før første tur, på hvilke veje du må køre.

Tabel 28: Tekniske data for elcyklen

| Anvendelsesområde | City- og trekkingcykler | Børnecykler/ ungdomscykler | Mountainbikes | Racercykel | Budcykel | Foldecykel |
|--|---|---|--|---|---|---|
|  1 |  Eget til asfalterede og brostensbelagte veje. |  Eget til asfalterede og brostensbelagte veje. |  |  Eget til asfalterede og brostensbelagte veje. |  Eget til asfalterede og brostensbelagte veje. |  Eget til asfalterede og brostensbelagte veje. |
|  2 | Eget til asfalterede veje, cykelstier og velbefæstede grusveje samt længere strækninger med moderat stigning og niveauforskelle på maks. 15 cm. | Eget til asfalterede veje, cykelstier og velbefæstede grusveje samt længere strækninger med moderat stigning og niveauforskelle på maks. 15 cm. | Eget til asfalterede veje, cykelstier og kørsel i let til krævende terræn, strækninger med moderat stigning og niveauforskelle på maks. 61 cm. | Eget til asfalterede veje, cykelstier og velbefæstede grusveje samt længere strækninger med moderat stigning og niveauforskelle på maks. 15 cm. | | |
|  3 | | | Eget til asfalterede veje, cykelstier og kørsel i let til krævende terræn, begrænset brug på nedkørsler og niveauforskelle på maks. 122 cm. | | | |
|  4 | | | Eget til asfalterede veje, cykelstier og kørsel i let til meget krævende terræn, ubegrænset brug på nedkørsler og enhver form for niveauforskelle. | | | |

Tabel 29: Anvendelsesområde

Elcyklen er uegnet til følgende anvendelsesområder:

| Anvendelses område | City- og trekkingcykler | Børnecykler/ ungdomscykler | Mountainbikes | Racercykel | Budcykel | Foldecykel |
|--|--|--|---|--|--|--|
|  1 |  Kør aldrig i terræn, og foretag aldrig hop. |  Kør aldrig i terræn, og foretag aldrig hop. |  |  Kør aldrig i terræn, og foretag aldrig hop. |  Kør aldrig i terræn, og foretag aldrig hop. |  Kør aldrig i terræn, og foretag aldrig hop. |
|  2 | Kør aldrig i terræn, og foretag aldrig hop over 15 cm. | Kør aldrig i terræn, og foretag aldrig hop over 15 cm. | Kør aldrig i terræn, og foretag aldrig hop over 15 cm. | Kør aldrig i terræn, og foretag aldrig hop over 15 cm. | | |
|  3 | | | Kør aldrig på nedkørsler, og foretag aldrig hop over 61 cm. | | | |
|  4 | | | Kør aldrig i meget krævende terræn, og foretag aldrig hop over 122 cm. | | | |

4 Transport og opbevaring



4.1 Fysiske transportegenskaber

4.1.1 Mål under transport

Der forelå ikke informationer om kassens mål ved redaktionens afslutning. Find informationerne i den nyeste *instruktionsbog* på forhandlerens portal.

4.1.2 Transportvægt

Der forelå ikke informationer om kassens mål ved redaktionens afslutning. Find informationerne i den nyeste *instruktionsbog* på forhandlerens portal.

4.1.3 Forberedte greb/løftepunkter

Der forelå ikke informationer om kassens mål ved redaktionens afslutning. Find informationerne i den nyeste *instruktionsbog* på forhandlerens portal.

4.2 Transport



FORSIGTIG

Styrt ved utilsigtet aktivering

Der er fare for kvæstelser ved utilsigtet aktivering af drevsystemet.

- ▶ Tag batteriet ud, før elcyklen transporteres.

Brand og eksplosion på grund af høje temperaturer

For høje temperaturer beskadiger batteriet. Batterierne kan antænde sig selv og eksplodere.

- ▶ Udsæt aldrig batteriet for permanent sollys.



FORSIGTIG

Olietab ved manglende transportsikring

BremSENS transportsikring forhindrer, at bremsen betjenes ved en fejl under transport. Dette kan medføre uoprettelige skader på bremsesystemet eller oliespild, som skader miljøet.

- ▶ Træk aldrig i *bremsehåndtaget*, når hjulet er afmonteret.
- ▶ Anvend altid transportsikringen ved transport med afmonterede hjul.

Bemærk

Hvis elcyklen ligger fladt ned, kan der komme olie og fedt ud af den.

Hvis transportkassen med en elcykel ligger fladt ned eller står på højkant, beskytter den ikke tilstrækkeligt mod skader på *stellet* og hjulene.

- ▶ Transportér kun elcyklen stående.

Cykelholdersystemer, hvor elcyklen fastgøres i *styret*, mens den står på hovedet, eller i *stellet*, udsætter komponenterne for alt for høje kræfter under transporten. Dette kan medføre, at de bærende dele går i stykker.

- ▶ Brug aldrig cykelholdersystemer, hvor elcyklen fastgøres i *styret*, mens den står på hovedet, eller i *stellet*.
- ▶ Tag hensyn til den køreklare elcykels vægt under transport.
- ▶ Fjern *displayet* og batteriet fra elcyklen før transport.
- ▶ Beskyt de elektriske komponenter og tilslutninger på elcyklen mod vejret med egnede beskyttelsesovertræk.
- ▶ Fjern tilbehør, f.eks. drikkedunke, før elcyklen transporteres.
- ▶ Der skal bruges et egnet cykelholdersystem til transport med bil.

Bemærk

Forhandleren rådgiver om korrekt udvalg og sikker brug af en egnet holder.

- ▶ Det anbefales at lade forhandleren sørge for korrekt delvis adskillelse og indpakning af elcyklen i tilfælde af forsendelse.
- ▶ Transportér elcyklen i et tørt, rent område, der er beskyttet mod direkte sollys.

4.2.1 Transport af batteri

Batterier er omfattet af forskrifterne for farligt gods. Ubeskadede batterier må transporteres af privatpersoner i offentlig trafik.

Erhvervsmæssig transport kræver, at forskrifterne for emballering, mærkning og transport af farligt gods overholdes. Åbne kontaktflader skal tildækkes, og batteriet skal være sikkert emballeret.

4.2.2 Forsendelse af batteri

Batteriet betragtes som farligt gods og må kun emballeres og forsendes af uddannet personale. Kontakt din forhandler vedrørende dette.

4.2.3 Anvendelse af transportsikring

- ▶ Anbring transportsikringerne mellem bremsebelægningerne.
- ⇒ Transportsikringen klemmes fast mellem de to belægninger.

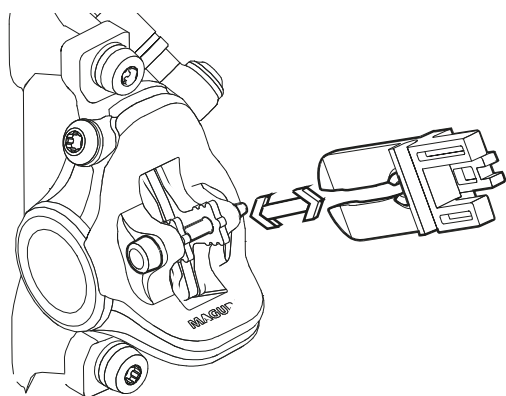

Figur 25: Fastgørelse af transportsikring

4.3 Opbevaring**⚠ FORSIGTIG****Brand og eksplosion på grund af høje temperaturer**

Temperaturer over 60 °C kan medføre, at væsker siver ud af batteriet, og at huset bliver beskadiget. Batterierne kan antænde sig selv og eksplodere.

- ▶ Beskyt batterier mod varme.
- ▶ Opbevar aldrig batterier i nærheden af varme eller brændbare objekter.
- ▶ Udsæt aldrig batterierne for permanent sollys, og opbevar dem aldrig i nærheden af varmeapparater.

Bemærk

Hvis elcyklen ligger fladt ned, kan der komme olie og fedt ud af den.

Hvis transportkassen med en elcykel ligger fladt ned eller står på højkant, beskytter den ikke tilstrækkeligt mod skader på *stellet* og hjulene.

- ▶ Opbevar kun elcyklen stående.
- ✓ På en elcykel med hydraulisk sadelpind må kun den nederste sadelpind eller stellet fastgøres i et samlestativ for at undgå skader på sadelpinden og sadelpindens greb.
- ✓ Stil aldrig en elcykel med hydraulisk sadelpind på hovedet på jorden, så du undgår skader på sadelpindens greb.
- ✓ Opbevar elcyklen, batteriet og opladeren tørt og rent.

| | |
|---|---------------|
| Opbevaringstemperatur | 5 °C - 25 °C |
| Optimal opbevaringstemperatur for elcyklen | 10 °C - 15 °C |
| Optimal opbevaringstemperatur for batteriet | 22 °C - 26 °C |

Tabel 30: Opbevaringstemperatur for batteri, elcykel og oplader

4.3.1 Driftspause

Bemærk

Batteriet aflades, når det ikke bruges. Dette kan beskadige batteriet.

- ▶ Batteriet skal genoplades hver 3. måned.

Hvis batteriet tilsluttes permanent til opladeren, kan det blive beskadiget.

- ▶ Tilslut ikke batteriet permanent til opladeren.

Displaybatteriet aflades, når det ikke bruges. Dette kan beskadige batteriet uigenkaldeligt.

- ▶ Oplad displaybatteriet i mindst 1 time hver 3. måned.

Hvis elcyklen, f.eks. om vinteren, tages ud af drift i mere end fire uger, skal der forberedes en driftspause.

4.3.1.1 Forberedelse af driftspause

- ✓ Fjern batteriet fra elcyklen.
- ✓ Oplad batteriet til ca. 50%.
- ✓ Rengør elcyklen med en let fugtig klud, og konserver den med en voksspray. Påfør aldrig voks på bremsens friktionsflader.
- ✓ Før længerevarende pauser bør elcyklen efterses, rengøres grundigt samt konserveres af en forhandler.

4.3.1.2 Gennemførelse af driftspause

- ▶ Opbevar elcyklen, batteriet og opladeren i tørre og rene omgivelser.
- ▶ Oplad displaybatteriet i mindst 1 time hver 3. måned.
- ▶ Kontrollér batteriets ladetilstand efter 8 uger. Hvis kun en LED i ladetilstandsindikatoren lyser, skal batteriet igen oplades til ca. 60%.



5 Samling

ADVARSEL

Øjenskader

Hvis indstillingerne på komponenter ikke udføres fagligt korrekt, kan der opstå problemer, som kan medføre alvorlige kvæstelser.

- ▶ Brug altid beskyttelsesbriller for at beskytte dine øjne under samling af elcyklen.

FORSIGTIG

Kvæstelser ved utilsigtet aktivering

Der er fare for kvæstelser ved utilsigtet aktivering af drevsystemet.

- ▶ Tag batteriet af, hvis det ikke er absolut nødvendigt for samlingen

- ✓ Saml elcyklen i rene og tørre omgivelser.

Arbejdsomgivelserne skal have en temperatur på 15 °C - 25 °C.

| | |
|---------------------------------------|---------------|
| Temperatur i <i>arbejdsomgivelser</i> | 15 °C - 25 °C |
|---------------------------------------|---------------|

Tabel 31: Temperatur i *arbejdsomgivelser*

- ✓ Bruges et samlestativ, skal det være godkendt til en maksimumvægt på 30 kg.
- ✓ For at reducere vægten bør batteriet altid tages af elcyklen, så længe den er i samlestativet.

5.1 Nødvendigt værktøj

For at samle elcyklen kræves følgende værktøj:

- Kniv,
- Unbrakonøgle 2 (2,5 mm, 3, mm 4 mm, 5 mm, 6 mm og 8 mm),
- Momentnøgle til arbejdsområdet mellem 5 og 40 Nm,
- XZN-nøgle T25,
- Ringnøgle (8 mm, 9 mm, 10 mm), 13 mm, 14 mm og 15 mm) og
- Stjerneskruestrækker, panhovedskruetrækker og ligekærvskruestrækker

5.2 Udpakning

FORSIGTIG

Kvæstelse af hænderne på kartonnagen

Transportkassen er lukket til med hæfteklammer af metal. Der er risiko for stiksår eller snitsår under udpakningen eller hvis kassen skilles ad.

- ▶ Brug egnede handsker.
- ▶ Fjern metalhæfteklammerne med en tang, før transportkassen åbnes.

Emballagen består primært af karton og plastfolie.

- ▶ Den skal bortskaffes iht. nationale bestemmelser.

5.2.1 Leveringsomfang

Pedelen blev samlet komplet til test på fabrikken og derefter adskilt til transporten.

Elcyklen er 95 - 98% samlet. Med til leveringsomfanget hører følgende:

- Den samlede elcykel
- Forhjul
- Pedaler
- Hurtigbespænding (ekstratilbehør)
- Oplader
- *Instruktionsbog*

Batteriet leveres uafhængigt af elcyklen.

5.3 Ibrugtagning

⚠ FORSIGTIG

Brand og eksplosion på grund af forkert oplader

Batterier, der oplades med en uegnet oplader, kan blive beskadiget indvendigt. Konsekvensen kan være brand eller eksplosion.

- ▶ Anvend kun batteriet sammen med den medfølgende oplader.
- ▶ For at undgå forvekslinger bør den medfølgende oplader afmærkes entydigt, f.eks. med elcyklens *stelnummer* eller *typenummer*.

Forbrænding på grund af varmt drev

Drevets køler kan blive ekstremt varm under brug. Det kan give forbrændinger ved berøring.

- ▶ Lad drevenheden køle af før rengøring.

Da der skal bruges specialværktøj og særlig faglig viden til elcyklens første ibrugtagning, må ibrugtagningen kun udføres af uddannet fagpersonale.

Vi har ofte kunnet fastslå, at endnu ikke solgte elcykler bruges spontant til prøveture, så snart de ser klare ud.

- ▶ Det er derfor hensigtsmæssigt at gøre hver enkelt elcykel klar til brug med det samme efter opbygningen.
- ▶ For at gøre elcyklen klar til kørsel skal alle samlearbejder udføres, som er beskrevet i samleprotokollen (se tillæg). I denne er alle sikkerhedsrelevante eftersyn, tests og servicearbejde for elcyklen beskrevet på en enkelt liste.
- ▶ Udfyld en samleprotokol af hensyn til kvalitetssikringen.

5.3.1 Kontrol af batteri

⚠ ADVARSEL

Brand og eksplosion på grund af defekt batteri

Sikkerhedselektronikken kan svigte på grund af et beskadiget eller defekt batteri. Restspændingen kan udløse kortslutning. Batteriet kan antænde sig selv og eksplodere.

- ▶ Oplad aldrig et defekt batteri.

Batteriet skal kontrolleres, før det oplades første gang.

- ▶ Tryk på *tænd/sluk-tasten (batteri)*.
- ⇒ Hvis ingen af LED'erne i drifts- og ladetilstandsindikatoren lyser, er batteriet muligvis beskadiget.
- ⇒ Hvis mindst én, men ikke alle LED'er i drifts- og ladetilstandsindikatoren lyser, kan batteriet oplades helt.
- ▶ Sæt batteriet i elcyklen, når det er opladet.

5.3.2 Montering af hjul i Suntour-gaffel

Gælder kun for elcykler med dette udstyr

5.3.2.1 Montering af hjul med skrueaksel (15 mm)

- ▶ Sæt akslen helt i på drevsiden.

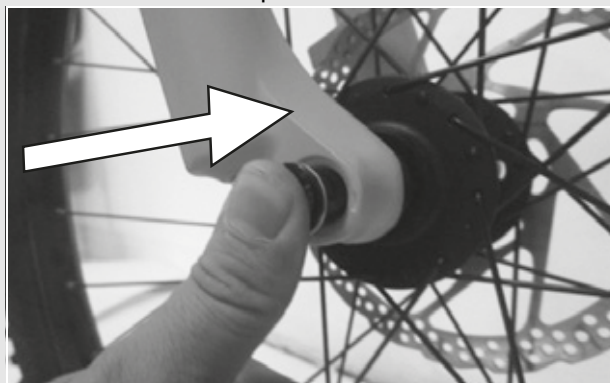

Figur 26: Sæt akslen helt i

- ▶ Spænd akslen med 8-10 Nm ved hjælp af en 5 mm unbrakonøgle.

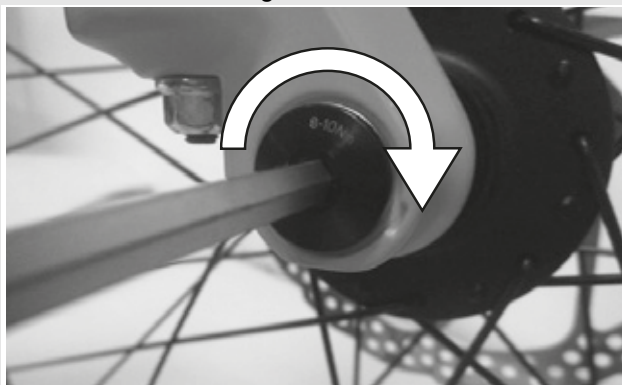

Figur 27: Spænd akslen

- ▶ Sæt låseskruen i på ikke-drevside.

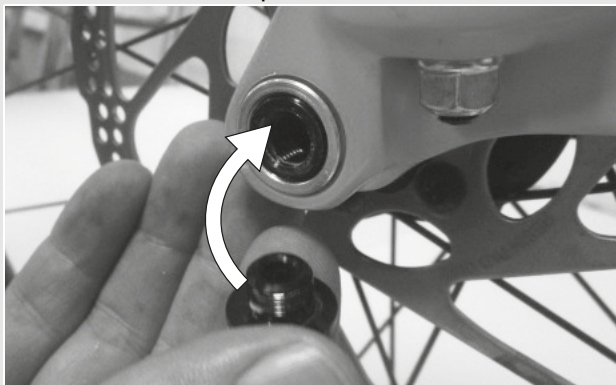

Figur 28: Skub hurtigbespændingen ind i akslen

- ▶ Spænd låseskruen med 5-6 Nm ved hjælp af en 5 mm unbrakonøgle.

⇒ Bespændingen er monteret



Figur 29: Spænd låseskruen

5.3.2.2 Montering af hjul med skrueaksel (20 mm)

- ▶ Sæt akslen helt i på drevside.



Figur 30: Spænd isat aksel

- ▶ Spænd låseklemmen med 7 Nm ved hjælp af en 4 mm unbrakonøgle.



Figur 31: Spænd akslen

5.3.2.3 Montering af hjul med indstiksaksel

⚠ FORSIGTIG

Styrt på grund af løst indstiksaksel

En defekt eller forkert monteret indstiksaksel kan sætte sig fast i bremsekiven og blokere hjulet. Styrt kan være følgen.

- ▶ Monter aldrig en defekt indstiksaksel.

Styrt på grund af defekt eller forkert monteret indstiksaksel

Bremsekiven bliver meget varm under brug. Dette kan beskadige dele af indstiksakslen. Indstiksakslen løsner sig. Konsekvensen er, at du kan styrte og komme til skade.

- ▶ Indstiksakslen og bremsekiven skal sidde over for hinanden.

⚠ FORSIGTIG

Styrt på grund af forkert indstilling af indstiksakslen

Er spændekraften derimod ikke stor nok, medfører dette en uheldig kraftpåvirkning. Fjedergaflen eller indstiksakslen kan brække. Konsekvensen er, at du kan styrte og komme til skade.

► Fastgør aldrig en indstiksaksel med et værktøj (f.eks. en hammer eller en tang).

► Skub akslen ind i navet på drevside. Fastspænding af udførelse II.

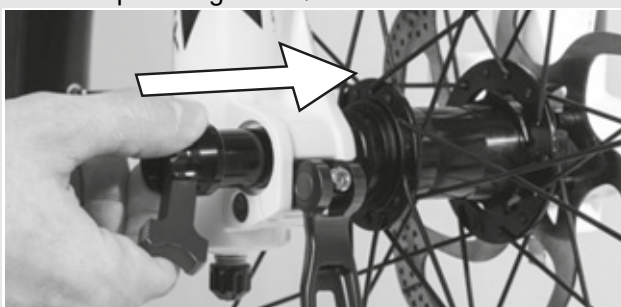

Figur 32: Skub akslen ind i navet

► Spænd akslen med det røde greb.

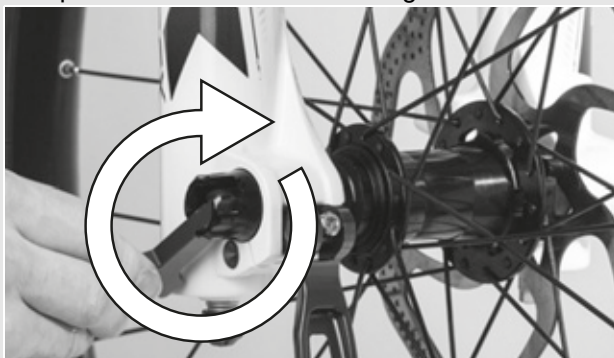

Figur 33: Spænd akslen

► Skub hurtigbespændingen ind i akslen.

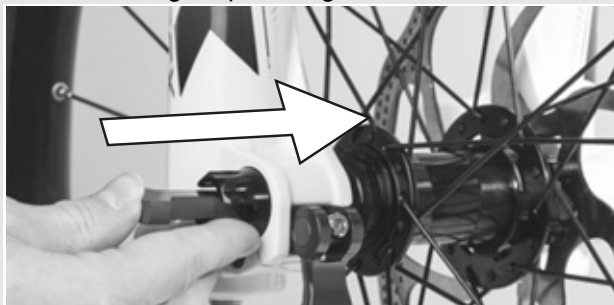

Figur 34: Skub hurtigbespændingen ind i akslen

► Vip hurtigbespændingen op.

⇒ Grebet er låst



Figur 35: Lås bespændingen

► Kontrollér hurtigbespændingens placering og spændekraft. Hurtigbespændingen skal hvile plant mod det nederste hus. Ved lukning af bespændingen skal et let aftryk kunne ses på håndfladen.



Figur 36: Perfekt placering af grebet

► Indstil om nødvendigt grebets spændekraft med en 4 mm unbrakonøgle. Kontrollér derefter hurtigbespændingens placering og spændekraft.

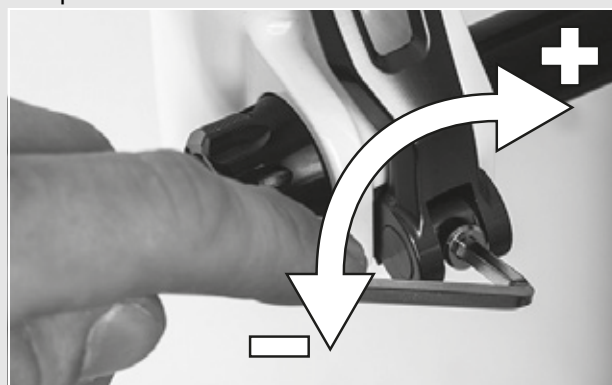

Figur 37: Indstilling af hurtigbespændingens spændekraft

5.3.3 Montering af hjul med hurtigbespænding

FORSIGTIG

Styrt på grund af løsnet hurtigbespænding

En defekt eller forkert monteret hurtigbespænding kan sætte sig fast i bremseskiven og blokere hjulet. Styrt kan være følgen.

- ▶ Monter aldrig en defekt hurtigbespænding.

Styrt på grund af defekt eller forkert monteret hurtigbespænding

Bremseskiven bliver meget varm under brug. Dette kan beskadige dele af hurtigbespændingen. Hurtigbespændingen løsner sig. Konsekvensen er, at du kan styrte og komme til skade.

- ▶ Forhjulets hurtigbespænding og bremseskiven skal sidde over for hinanden.

Styrt på grund af forkert indstillet spændekraft

Hvis spændekraften er for stor, ødelægges hurtigbespændingen, så den ikke fungerer.

Er spændekraften derimod ikke stor nok, medfører dette en uheldig kraftpåvirkning. Fjedergafflen eller hurtigbespændingen kan brække. Konsekvensen er, at du kan styrte og komme til skade.

- ▶ Fastgør aldrig en hurtigbespænding med et værktøj (f.eks. en hammer eller en tang).
- ▶ Brug kun greb med forskriftsmæssigt indstillet spændekraft.
- ▶ Før samling er det vigtigt at kontrollere, at hurtigbespændingens flange er ekspanderet. Løsn grebet helt.

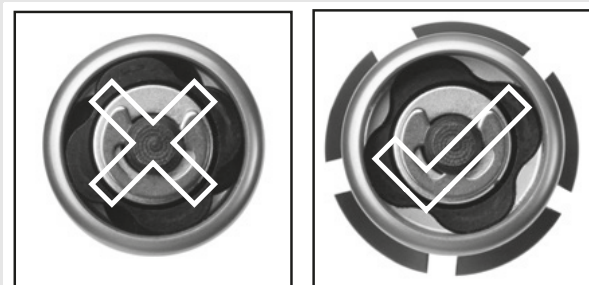

Figur 38: Llukket og åbnet flange

- ▶ Skub hurtigbespændingen ind, indtil der høres en kliklyd. Kontrollér, at flangen er ekspanderet.



Figur 39: Skub hurtigbespændingen ind

- ▶ Indstil spændingen med halvt åbent greb, indtil flangen hviler mod gaffelenden.

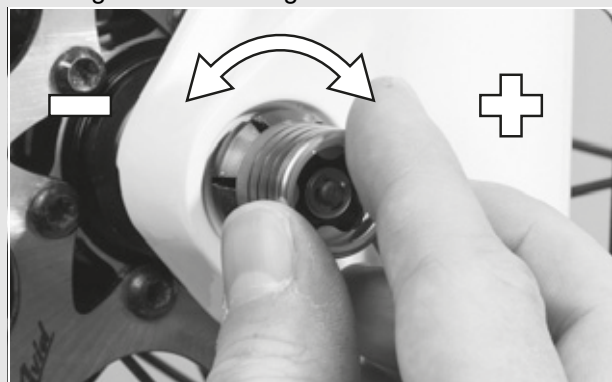

Figur 40: Indstil spændingen

- ▶ Luk hurtigbespændingen helt. Kontrollér, at hurtigbespændingen er spændt godt fast, i modsat fald skal den efterjusteres på flangen.

⇒ Grebet er låst



Figur 41: Luk hurtigbespændingen

5.3.4 Montering af hjul i FOX-gaffel

Gælder kun for elcykler med dette udstyr

5.3.4.1 Hjul med hurtigbespænding (15 mm)

Fremgangsmåden er den samme for montering af 15 x 100 mm hurtigbespænding og 15 x 110 mm hurtigbespænding.

- ▶ Sæt forhjulet i gafflens gaffelender. Skub akslen gennem gaffelenden på den modsatte side af drevsiden og gennem navet.

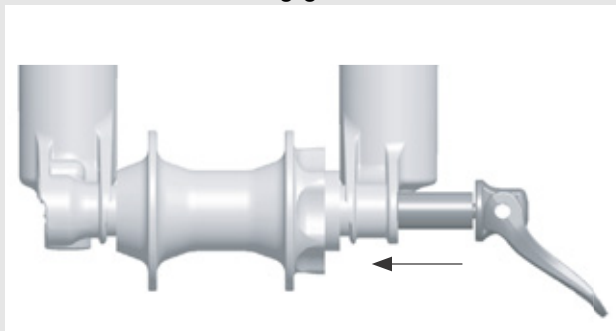

Figur 42: Indskubning af hurtigbespænding

- ▶ Åbn akselgrebet.
- ▶ Drej akslen 5 til 6 hele omdrejninger med uret ind i hjullejemøtrikken.
- ▶ Luk hurtigbespændingen. Grebet skal have tilstrækkelig spænding til at efterlade et aftryk i din hånd.
- ▶ Grebet skal i lukket position være 1 til 20 mm fra gaffelbenet.

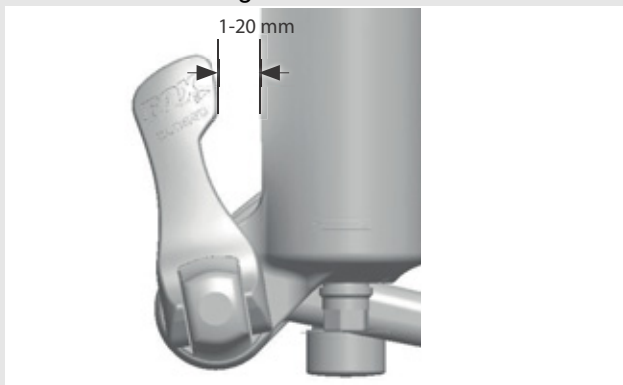

Figur 43: Grebets afstand til gaffelbenet

- ⇒ Hvis grebet ikke er spændt tilstrækkeligt eller spændt for kraftigt, når det er lukket i den anbefalede position (1 til 20 mm fra gafflen), skal hurtigbespændingen indstilles.

5.3.4.2 Indstilling af FOX-hurtigbespænding

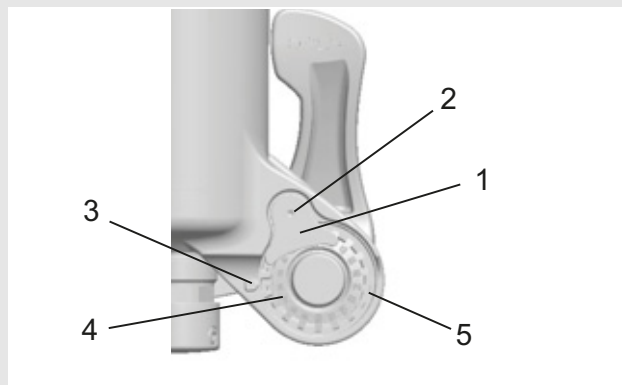

Figur 44: Hurtigbespændingens opbygning set bagfra med (1) sikring af hjullejemøtrik, (2) skrue til sikring af hjullejemøtrik, (3) indikationspil, (4) akselindstillingsværdi og (5) hjullejemøtrik

- ▶ Notér akselindstillingsværdien (4), som angives med indikationspilen (3).
- ▶ Løsn skruen til sikring af hjullejemøtrikken (2) ca. 4 omdrejninger med en 2,5 mm unbrakonøgle uden dog at fjerne skruen helt.
- ▶ Drej hurtigbespændingen til åben position, og løsn akslen med ca. 4 omdrejninger.
- ▶ Tryk akslen indad fra siden med det åbne greb. Herved skubbes skruen til sikring af hjullejemøtrikken ud, så du kan dreje den til side.
- ▶ Skub akslen længere frem, og drej hjullejemøtrikken med uret for at øge grebets spænding, eller drej den mod uret for at reducere grebets spænding.
- ▶ Sæt sikringen af hjullejemøtrikken i igen, og spænd skruen fast med 0,9 Nm (8 in-lb).
- ▶ Gentag trinnene for montering af akslen for at kontrollere, om monteringen og indstillingen er udført korrekt.

5.3.4.3 Montering af hjul med Kabolt-aksler

Fremgangsmåden er den samme for montering af 15 x 100 mm og 15 x 110 mm Kabolt-aksler.

- ▶ Sæt forhjulet i gafflens gaffelender. Skub Kabolt-akslen gennem gaffelenden på den modsatte side af drevsiden og gennem navet.

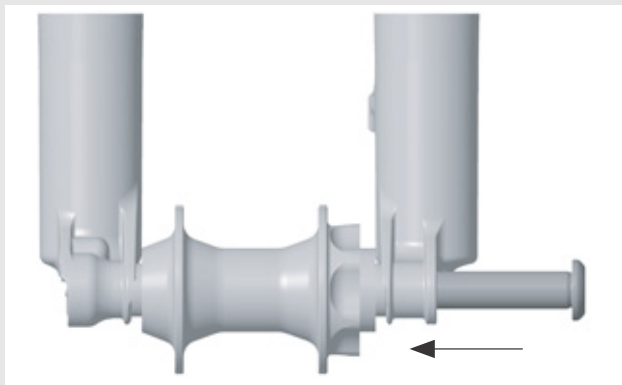

Figur 45: Indskubning af Kabolt-aksel

- ▶ Spænd Kabolt-skruen med en 6 mm-unbrakonøgle til 17 Nm (150 in-lb).

5.3.4.4 Kontrol af frempind og styr

Kontrol af forbindelser

- ▶ For at kontrollere om styr, frempind og kronrør er fast forbundet med hinanden, skal du stille dig hen foran elcyklen. Klem forhjulet fast mellem benene. Tag fat om styregrebene. Forsøg at dreje styret modsat forhjulet.

⇒ Frempinden må ikke bevæge eller vride sig.

Fast montering

- ▶ Du kontrollerer, at frempinden er fast monteret, ved at støtte hele din kropsvægt mod styret ved spændt hurtigbespænding.
- ⇒ Styrerøret må ikke bevæge sig nedad i kronrøret.
- ▶ Hvis styrerøret kan bevæges i kronrøret, skal hurtigbespændingens greb spændes yderligere. Dette gøres ved at dreje fingermøtrikken let med uret med løsnet hurtigbespænding.
- ▶ Luk grebet, og kontrollér igen, at frempinden er fast monteret.

Kontrol af lejeslør

- ▶ For at kontrollere styrelejets lejeslør skal hurtigbespændingen på frempinden lukkes. Læg den ene hånds fingre omkring den øverste styrelejeskål. Træk forbremsen med den anden hånd, og forsøg at skubbe elcyklen frem og tilbage.
- ▶ Lejeskålene må i den forbindelse ikke forskubbe sig i forhold til hinanden. Bemærk, at der på cykler med fjedergaffel og skivebremse muligvis kan mærkes slør på grund af slidte legebøsninger eller bremsebelægningslør.
- ▶ Hvis der konstateres lejeslør i styrelejset, skal dette indstilles hurtigst muligt, da lejet ellers bliver beskadiget. Denne indstilling skal foretages i henhold til frempindens manual.

5.3.5 Salg af elcyklen

- ▶ Udfyld databladet på *instruktionsbogens* omslag.
- ▶ Tilpas elcyklen til cyklisten.
- ▶ Indstil *støttebenet* og *gearvælgeren*, og vis køberen indstillingerne.
- ▶ Instruer ejeren eller cyklisten i alle elcyklens funktioner.

6 Drift

6.1 Risici og farer

ADVARSEL

Kvæstelser og død forårsaget af andre trafikanter

Andre trafikanter som f.eks. busser, lastbiler, personbiler og fodgængere undervurderer ofte elcyklers hastighed. Cyklister overses også ofte i trafikken. Dette kan resultere i et uheld med alvorlige eller dødelige kvæstelser.

- ▶ Brug hjelm og tydelig, reflekterende beklædning.
- ▶ Kør altid defensivt.
- ▶ Vær altid opmærksom på svingende køretøjers blinde vinkler, og reducer for en sikkerheds skyld hastigheden, når trafikanter foretager højresving.

Kvæstelser og død på grund af kørefejl

En elcykel er ikke en almindelig cykel. Kørefejl og undervurderede hastigheder fører hurtigt til farlige situationer. Dette kan resultere i et styrt med alvorlige eller dødelige kvæstelser.

- ▶ Når du ikke har kørt på en elcykel i længere tid, bør du vænne dig til hastigheden igen, før du kører med hastigheder over 12 km / h. Forhøj din elcykels hjælpetrin gradvist.
- ▶ Øv regelmæssigt fulde opbremsninger.
- ▶ Tag et køresikkerhedskursus.

FORSIGTIG

Styrt på grund af løstsiddende tøj

Hjulenes eger og kædedrevet kan trække snørebånd, halstørklæder eller andre løse dele ind. Det kan resultere i styrt med kvæstelser.

- ▶ Brug stabile sko og tætsiddende tøj.

FORSIGTIG

Forbrænding og brand på grund af varm motor

Motorhuset bliver varmt under kørslen. Berøringer kan give forbrændinger af huden og andre genstande.

- ▶ Berør aldrig motorhuset direkte efter en køretur.
- ▶ Læg aldrig elcyklen på et brændbart underlag (græs, træ o.l.) lige efter køreturen.

Styrt på grund af tilsmudsning

Kraftig tilsmudsning kan forringe elcyklens funktioner, for eksempel bremsen. Det kan resultere i styrt med kvæstelser.

- ▶ Fjern kraftig tilsmudsning før kørsel.

Styrt på grund af dårlige vejforhold

Løse genstande, for eksempel grene og kviste, kan komme ind i hjulene og forårsage styrt med kvæstelser til følge.

- ▶ Tag højde for vejforholdene.

Kør langsomt, og brems tidligt.

Bemærk

Dæktrykket kan stige over det tilladte maksimumtryk på grund af varme eller direkte sollys. Dette kan ødelægge *dækkene*.

- ▶ Stil aldrig elcyklen i solen.
- ▶ Kontrollér *dæktrykket* regelmæssigt på varme dage, og reguler det efter behov.

Der opnås høje hastigheder under kørsler ned af bakke.

Elcyklen er kun dimensioneret til en kortvarig overskridelse af 25 km / h. Især *dækkene* kan give problemer ved længerevarende høj belastning.

- ▶ Nødbrems cyklen, hvis der opnås højere hastigheder end 25 km / h.

Bemærk

Indtrængende fugtighed ved minustemperaturer kan forstyrre nogle af funktionerne på elcyklen på grund af den åbne konstruktion.

- ▶ Hold altid elcyklen tør og frostfri.
- ▶ Hvis elcyklen skal anvendes ved temperaturer under 3 °C, skal forhandleren forinden foretage et eftersyn og forberede elcyklen til vinterbrug.

Ved transport af elcyklen og under kørsel kan nøglen brække af, eller låsen kan blive åbnet utilsigtet, hvis nøglen sidder i.

- ▶ Træk batterilåsens nøgle ud straks efter anvendelse.
- ▶ Det anbefales at forsyne nøglen med en nøglering.

Terrænkørsel belaster armenes led kraftigt.

- ▶ Hold en pause efter 30 til 90 minutters kørsel alt efter kørebanens tilstand

6.1.1 Omgivelser

Elcyklen er konstrueret til udendørs brug.

Cyklisten må køre med elcyklen i et temperaturområde fra 5 °C - 35 °C.

Drevsystemets ydelse er begrænset uden for dette temperaturområde.

| | |
|-----------------------|--------------|
| Temperatur under brug | 5 °C - 35 °C |
|-----------------------|--------------|

Derudover skal følgende temperaturer overholdes.

| | |
|--------------------------------------|---------------|
| Transporttemperatur | 5 °C - 25 °C |
| Optimal transporttemperatur | 10 °C - 15 °C |
| Opbevaringstemperatur | 5 °C - 25 °C |
| Optimal opbevaringstemperatur | 10 °C - 15 °C |
| Temperatur under brug | 5 °C - 35 °C |
| Temperatur i <i>arbejdsmgivelser</i> | 15 °C - 25 °C |
| Temperatur under opladning | 10 °C - 30 °C |

Tabel 32: Tekniske data for elcyklen

6.1.2 Personligt beskyttelsesudstyr

Der bør bruges en egnet cykelhjem. Derudover bør der bruges tætsiddende, reflekterende tøj og stabilt fodtøj, der er egnet til cykling.

6.2 Fejlmeddelelser

6.2.1 Fejlmeddelelse på display

Drevsystemet overvåger sig selv kontinuerligt og angiver eventuelle fejl krypteret som fejlmeddelelse i form af et tal. Alt efter fejltypen slås systemet eventuelt automatisk fra.

| Kode | Beskrivelse | Afhjælpning |
|------|--|---|
| 10 | Batterispændingen er for lav. | ► Oplad batteriet med batteriopladeren. |
| 11 | Batterispændingen er for høj. | ► Sluk systemet komplet med tænd/sluk-tasten på batteriet, og tænd det igen. ► Hvis problemet fortsætter, skal du kontakte forhandleren. |
| 12 | Batteriet er næsten eller helt afladet. | ► Oplad batteriet med batteriopladeren. |
| 20 | De elektriske målinger er forkerte. | ► Sluk systemet komplet med tænd/sluk-tasten på batteriet, og tænd det igen. |
| 21 | Termoføler er defekt. | ► Hvis problemet fortsætter, skal du kontakte forhandleren. |
| 23 | | |
| 24 | Den interne spænding er uden for arbejdsområdet. | ► Oplad batteriet med batteriopladeren. |
| 25 | Fejl i motorstrømmålingen. | ► Sluk systemet komplet med tænd/sluk-tasten på batteriet, og tænd det igen. ► Hvis problemet fortsætter, skal du kontakte forhandleren. |
| 26 | Der blev gennemført et softwarereset. | |
| 30 | Fejl i hjælpekraft ved trækning. | |
| 40 | Registrering af overstrøm i motoren. | ► Reducer belastningen af motoren ved at træde mindre i pedalerne eller reducere hjælpetrinnet. |
| 41 | Registrering af overstrøm i motoren. | ► Reducer belastningen af motoren ved at træde mindre i pedalerne. |
| 42 | Fejl i motorrotationen. | ► Sluk systemet komplet med tænd/sluk-tasten på batteriet, og tænd det igen. |
| 43 | Kortslutning i motoren. | ► Hvis problemet fortsætter, skal du kontakte forhandleren. |

Tabel 33: Liste over fejlmeddelelser

| Kode | Beskrivelse | Afhjælpning |
|------|--|---|
| 44 | Overophedning af motoren. | ► Reducer belastningen af motoren ved at træde mindre i pedalerne eller reducere hjælpetrinnet. |
| 45 | Software har korrigeret en fejl under motorens rotation. | ► Sluk systemet komplet med tænd/sluk-tasten på batteriet, og tænd det igen. ► Hvis problemet fortsætter, skal du kontakte forhandleren. |
| 46 | Ingen motorbevægelse registreret, selvom der blev målt en strøm > 2 A. | |
| 60 | Afbrydelse af dataoverførslen på CAN-BUS'en. | ► Kontrollér alle kabler og stikforbindelser til alle drevsystemets komponenter. |
| 70 | Kraft på pedalen ikke i det gyldige område. | ► Sluk systemet komplet med tænd/sluk-tasten på batteriet, og tænd det igen. ► Hvis problemet fortsætter, skal du kontakte forhandleren. |
| 71 | Rotation af pedalerne ikke registreret. | |
| 72 | Kraft på pedalen ikke registreret. | |
| 73 | Fejl i forbindelsen til pedalkraftsensoren. | |
| 80 | Forkert motorparameter. | ► Sluk systemet komplet med tænd/sluk-tasten på batteriet, og tænd det igen. ► Hvis problemet fortsætter, skal du kontakte forhandleren. |
| 81 | Hastighed registreres ikke. | ► Kontrollér, at egermagneten er positioneret korrekt over for hastighedssensoren. |
| 82 | Programmet er blevet manipuleret. | ► Sluk systemet komplet med tænd/sluk-tasten på batteriet, og tænd det igen. ► Hvis problemet fortsætter, skal du kontakte forhandleren. |
| 83 | Fejl i programafviklingen. | |
| 84 | Forkert motorparameter. | |

Tabel 33: Liste over fejlmeddelelser

6.2.2 Fejlmeddelelse for batteri

| Kode | Beskrivelse | Afhjælpning |
|------------------------|------------------|------------------------|
| Alle LED'er blinker | Batteri defekt. | ► Kontakt forhandleren |
| Den første LED blinker | Batteri tomt. | ► Oplad batteri |
| Ingen LED'er lyser | Mekanisk defekt. | ► Kontakt forhandleren |

6.3 Før den første tur



Styrt på grund af forkert indstillede tilspændingsværdier

Hvis en skrue spændes for hårdt, kan den brække. Hvis en skrue spændes for løst, kan den løsne sig. Konsekvensen er, at du kan styrte og komme til skade.

- Overhold altid angivne tilspændingsmomenter på skruen og i *instruktionsbogen*.

Kun en tilpasset elcykel giver dig den ønskede kørekømført og en sundhedsunderstøttende aktivitet. Tilpas derfor indstillingen af *sadel, styr og affjedring* i forhold til din krop og din foretrukne kørestil før den første tur.

6.3.1 Indstilling af sadel

6.3.1.1 Indstilling af sadelhældning

For at sikre en optimal siddestilling skal sadelhældningen tilpasses i forhold til siddehøjden, sadlens og styrets position og sadelformen. På den måde kan du optimere siddestillingen, hvis dette er ønskeligt. Efterjuster først sadlen, når du har fundet ud af, hvordan du foretrækker at have styret.

- ⇒ Første gang du skal tilpasse elcyklen efter dine behov, skal du indstille sadlen, så den er vandret.

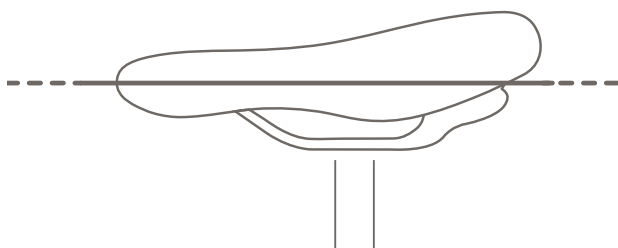

Figur 46: Vandret sadelposition

6.3.2 Fastlæggelse af siddehøjde

- ✓ Af hensyn til en sikker fastlæggelse af siddehøjden skal du skubbe elcyklen hen til en mur, så du kan støtte dig til den, eller få en anden person til at holde elcyklen.
- Sæt dig op på cyklen.
- Sæt hælen på pedalen, og stræk benet helt, så pedalen befinder sig på det laveste punkt i pedalvandringen.
- ⇒ Cyklisten sidder ved optimal siddehøjde lige på sadlen. Hvis dette ikke er tilfældet, skal sadelpindens længde indstilles efter dine behov.

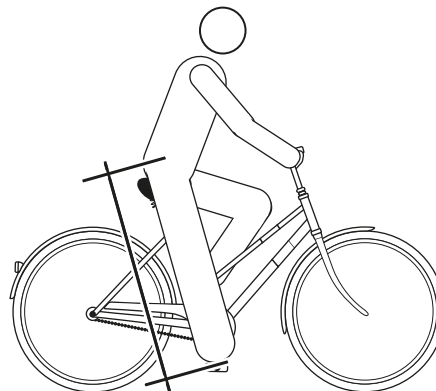

Figur 47: Optimal sadelhøjde

6.3.2.1 Indstilling af siddehøjde med hurtigbespænding

- Hvis du vil ændre siddehøjden, skal du løsne hurtigbespændingen på sadelpinden. Det gør du ved at trække grebet væk fra sadelpinden.

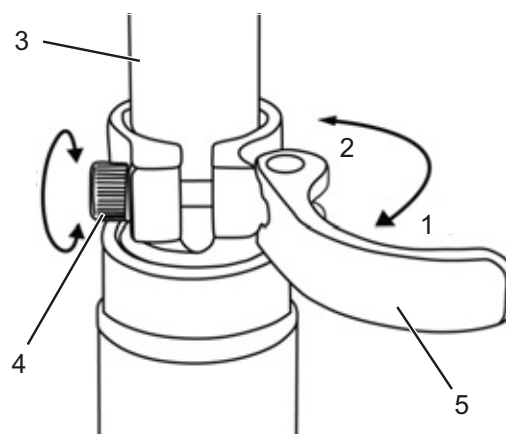

Figur 48: Sadelpindens (3) hurtigbespænding

Sadelpindens hurtigbespænding med greb (5) og indstillingsskrue (4) i åbnet position (1) og lukkeretning (2)

- ▶ Sæt sadelpinden i den ønskede højde.

**FORSIGTIG**

Styrt på grund af for højt indstillet sadelpind

Indstilles *sadelpinden* for højt, kan *sadelpinden* og *stellet* knække. Konsekvensen er, at du kan styrte og komme til skade.

- ▶ Træk kun sadelpinden op af stellet op til markeringen for minimumsdybden.

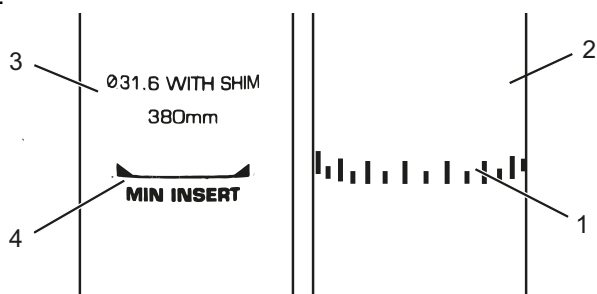

Figur 49: Detaljeret visning af sadelpind, eksempler på markering af minimumsdybden

- ▶ For at lukke skal *sadelpindens greb* trykkes til anslaget på *sadelpinden*.
- ▶ Kontrollér *hurtigbespændingens spændekraft*.

6.3.2.2 Højdeindstillelig sadelpind

Gælder kun for elcykler med dette udstyr

- ✓ Første gang du bruger sadelpinden, skal du trykke hårdt ned på den for at kunne bevæge den. Dette skyldes tætningens naturlige adfærd, der forsøger at holde olie væk fra tætningsfladen. Dette er kun nødvendigt, første gang du bruger sadelpinden, eller hvis du ikke har brugt sadelpinden i længere tid. Så snart sadelpinden har udført hele fjedervandringen, fordeler olien sig på tætningen, og sadelpinden fungerer normalt.

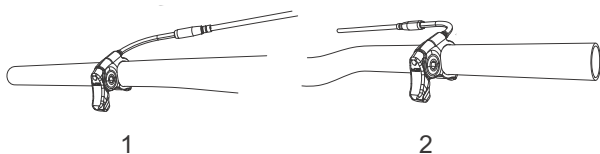

Figur 50: Sadelpindens betjeningsgreb kan enten monteres til venstre (1) eller til højre (2) på styret

Sænkning af sadlen

- ✓ Hvis du vil sænke sadlen, skal du belaste sadlen med din hånd eller sætte dig på sadlen. Tryk på sadelpindens betjeningsgreb, og hold det inde.
- ▶ Slip grebet, når den ønskede højde er nået.

Hævning af sadlen

- ▶ Træk i sadelpindens betjeningsgreb.
- ▶ Fjern belastningen af sadlen, og slip grebet, når den ønskede højde er nået.

6.3.2.3 Indstilling af siddestilling

Sadlen kan forskydes på sadelrammen. Den korrekte vandrette position giver den optimale arbejdsstilling for benene. Det modvirker knæsmertes og smertefulde lændepositioner. Hvis du har forrykket sadlen mere end 10 mm, kan du efterfølgende vælge at justere sadelhøjden, for de to indstillinger påvirker hinanden.

- ✓ For at opnå en sikker indstilling af siddestillingen skal du enten skubbe elcyklen hen til en mur, så du kan støtte dig til den, eller bede en anden person om at holde elcyklen.

- ▶ Sæt dig op på cyklen.
- ▶ Anbring pedalerne i vandret position (klokken 3) med fødderne.

- ⇒ Cyklisten sidder i en optimal siddestilling, når der går en lodret linje fra knæskallen præcist igennem pedalakslen. Hvis den lodrette linje befinder sig bag pedalen, skal sadlen flyttes længere frem. Hvis den lodrette linje befinder sig foran pedalen, skal sadlen flyttes længere tilbage. Sadlen må kun justeres inden for sadlens tilladte justeringsområde (markering på sadelstøtten).

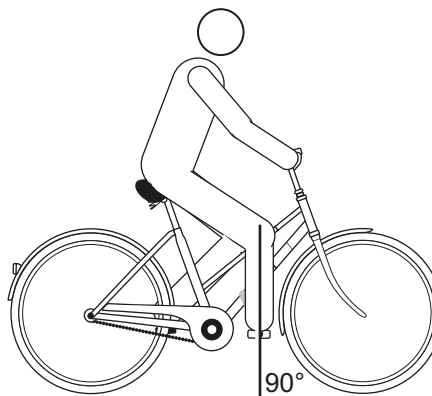

Figur 51: Lodret linje fra knæskallen

- ✓ Styret må kun indstilles, når cyklen står stille.
- ▶ Løsn de dertil beregnede skrueforbindelser, juster dem, og fastklem dem med det maksimale tilspændingsmoment for klemeskruerne til styret.

6.3.3 Indstilling af styr

6.3.3.1 Indstilling af frempind

FORSIGTIG

Styrt på grund af løsnet frempind

Som følge af belastning kan forkert spændte skrue løsne sig. Dette kan medføre, at frempinden ikke længere er fastspændt. Konsekvensen er, at du kan styrte og komme til skade.

- ▶ Kontrollér efter to timers kørsel, at styret og hurtigbespændingen fortsat er fastspændte.



6.3.3.2 Indstilling af styrets højde

FORSIGTIG

Styrt på grund af forkert indstillet spændekraft

Hvis spændekraften er for stor, ødelægges hurtigbespændingen, så den ikke fungerer. Er spændekraften derimod ikke stor nok, medfører dette en uheldig kraftpåvirkning. Det kan medføre, at komponenter går i stykker. Konsekvensen er, at du kan styrte og komme til skade.

- ▶ Fastgør aldrig en hurtigbespænding med et værktøj (f.eks. en hammer eller en tang).
- ▶ Brug kun greb med forskriftsmæssigt indstillet spændekraft.

- ▶ Løsn frempindens greb.
 - ▶ Træk låsegrebet på frempinden opad, og drej samtidig styret til den ønskede position.
- ⇒ Låsegrebet går mærkbart i indgreb.
- ▶ Træk styret ud til den nødvendige højde.
 - ▶ Lås hurtigbespændingen.

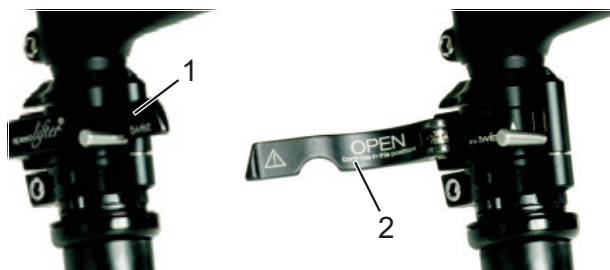

Figur 52: Lukket (1) og åbnet (2) greb på frempinden, by.schulz speed lifter som eksempel

6.3.3.3 Drejning af styret til siden

Gælder kun for elcykler med dette udstyr

FORSIGTIG

Styrt på grund af forkert indstillet spændekraft

Hvis spændekraften er for stor, ødelægges hurtigbespændingen, så den ikke fungerer.

Er spændekraften derimod ikke stor nok, medfører dette en uheldig kraftpåvirkning. Konsekvensen er, at du kan styrte og komme til skade.

- ▶ Fastgør aldrig en hurtigbespænding med et værktøj (f.eks. en hammer eller en tang).
- ▶ Brug kun greb med forskriftsmæssigt indstillet spændekraft.

- ▶ Løsn frempindens greb.
 - ▶ Træk låsegrebet på frempinden opad, og drej samtidig styret til den ønskede position.
- ⇒ Låsegrebet går mærkbart i indgreb.
- ▶ Træk styret ud til den nødvendige højde.
 - ▶ Lås hurtigbespændingen.

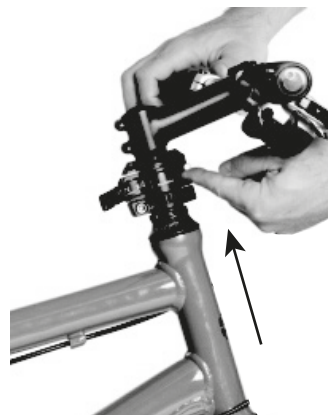

Figur 53: Træk låsegrebet op, by.schulz speed lifter som eksempel

6.3.3.4 Kontrol af hurtigbespændingens spændekraft

- ▶ Åbn og luk frempindens eller sadelpindens hurtigbespænding.
- ⇒ Spændekraften er tilstrækkelig, når grebet nemt kan bevæge sig fra den åbnede slutposition til midten og fra midten skal trykkes med fingrene eller håndballen.

6.3.3.5 Indstilling af hurtigbespændingens spændekraft

- ▶ Skru *fingermøtrikken* ud, hvis *styrets greb* ikke kan bevæges til slutpositionen.
- ▶ Skru *fingermøtrikken* ind, hvis spændekraften i *sadelpindens greb* ikke er tilstrækkelig.
- ▶ Hvis spændekraften ikke kan indstilles, skal forhandleren kontrollere hurtigbespændingen.

6.3.4 Indstilling af bremsehåndtag

6.3.4.1 Indstilling af trykpunktet for Magura bremsehåndtaget



ADVARSEL

Bremsesvigt på grund af forkert indstilling

Hvis trykpunktet indstilles med bremser, hvor belægninger og bremsekive har nået slidgrænsen, kan det medføre bremsesvigt og ulykker med kvæstelser til følge.

Før indstilling af trykpunktet er det vigtigt, at bremsebelægningerne og bremsekiven ikke har nået deres slidgrænse.

Trykpunktet indstilles på drejeknappen.

- ▶ Drej drejeknappen i retning af plus (+).
- ⇒ *Bremsehåndtaget* rykker tættere på styregrebet. Indstil om nødvendigt grebsbredden igen.
- ⇒ Trykpunktet på håndtaget nås tidligere.

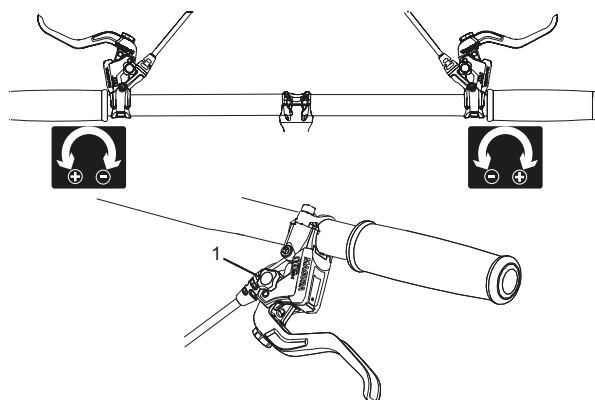

Figur 54: Brug af drejeknappen (1) til indstilling af trykpunkt

6.3.4.2 Indstilling af grebsbredde



ADVARSEL

Styrt på grund af forkert indstillet grebsbredde

Indstilles eller monteres bremsecylinderen forkert, kan bremseeffekten forsvinde helt. Det kan resultere i styrt med kvæstelser.

- ▶ Kontrollér bremsecylinderens position, og korriger ved behov, efter at grebsbredden er indstillet.

Korriger aldrig bremsecylinderens position uden specialværktøj. Lad en forhandler foretage korrektionen.

- ▶ Bremsehåndtagets grebsbredde kan tilpasses for at gøre det lettere at nå. Kontakt forhandleren, hvis bremsehåndtaget sidder for langt fra styret eller er for vanskeligt at betjene.

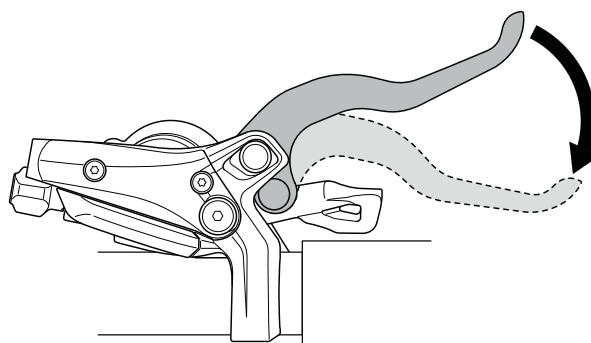

Figur 55: Bremsehåndtagets grebsbredde

6.3.4.3 Indstilling af grebsbredden for Magura bremsehåndtaget

Gælder kun for elcykler med dette udstyr

Grebsbredden indstilles på stilleskruen med en T25 TORX®-nøgle.

- ▶ Drej stilleskruen i retning af minus (-).
- ⇒ Bremsehåndtaget nærmer sig styregrebet.
- ▶ Drej stilleskruen i retning af plus (+).
- ⇒ Bremsehåndtaget fjerner sig fra styregrebet.

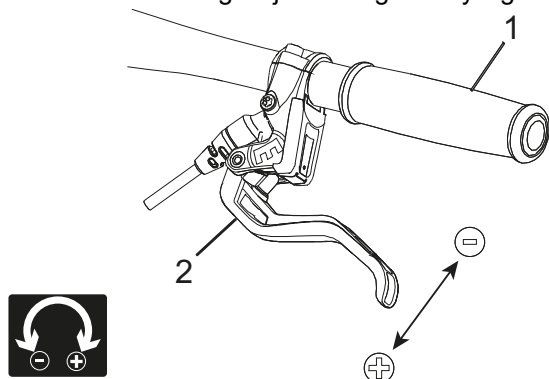

Figur 56: Brug af stilleskruen (2) for at indstille afstanden fra bremsehåndtaget til styregrebet (1)

6.3.5 Indstilling af Suntour-gaflens affjedring

Gælder kun for elcykler med dette udstyr

I denne modelserie kan følgende Suntour-gafler være monteret:

| | |
|---------------|------------------|
| Aion-35 Boost | Luftfjedergaffel |
| NCX | Luftfjedergaffel |
| NEX | Stålfjedergaffel |
| XCM-ATB | Stålfjedergaffel |
| XCM | Stålfjedergaffel |
| XCR32 | Luftfjedergaffel |
| XCR34 | Luftfjedergaffel |

Tabel 34: Oversigt over Suntour-gafler

! FORSIGTIG

Styrt på grund af forkert indstillet affjedring

En forkert indstilling af affjedringen kan beskadige gafflen, hvilket kan medføre problemer ved styringen. Konsekvensen er, at du kan styrte og komme til skade.

- ▶ Kør aldrig med luftfjedergafler uden luft.
- ▶ Brug aldrig elcyklen uden at indstille fjedergafflen til cyklistens vægt.

Bemærk

Indstillinger på rammen ændrer køreegenskaberne markant. En vis tilvænning og indkøring er nødvendig for at undgå styrt.

Den her viste tilpasning er en grundindstilling. Cyklisten bør ændre grundindstillingen afhængigt af underlag og foretrukken indstilling.

- ▶ Det anbefales at notere grundindstillingens værdier. På denne måde kan den fungere som udgangspunkt for senere, optimerede indstillinger og sikre mod utilsigtede ændringer.

6.3.5.1 Indstilling af negativ fjedervandring

Den negative fjedervandring (SAG) er gablens sammentrykning, som fremkaldes af cyklistens vægt inklusive udstyr (f. eks. en rygsæk), siddestillingen og stelgeometrien. "SAG" fremkaldes ikke af kørslen.

Cyklister vejer ikke det samme og har forskellige siddestillinger. "SAG" afhænger af cyklistens stilling og vægt og bør alt efter brug af elcyklen og brugerpræferencer ligge mellem 15% og 30% af gablens maksimale fjedervandring.

6.3.5.2 Indstilling af luftfjedergablens negative fjedervandring

Gælder kun for elcykler med dette udstyr

- ▶ Luftventilen befinder sig under en kappe på venstre fjederbens hoved. Skru kappen af.



Figur 57: Skruekapper i forskellige udførelser

- ▶ Skru en højtrykspumpe på ventilen.
- ▶ Pump fjedergablen op til det ønskede tryk. Overskrid aldrig det anbefalede maksimale lufttryk. Følg tryktabellen.
- ▶ Fjern højtrykspumpen.

| Cyklistens vægt | AION, NEX | XCR 32, XCR 34 |
|-----------------|--------------|----------------|
| < 55 kg | 35 - 50 psi | 40 - 55 psi |
| 55 - 65 kg | 50 - 60 psi | 55 - 65 psi |
| 65 - 75 g | 60 - 70 psi | 65 - 75 psi |
| 75 - 85 kg | 70 - 85 psi | 75 - 85 psi |
| 85 - 95 kg | 85 - 100 psi | 85 - 95 psi |
| > 100 kg | + 105 psi | + 100 psi |
| Maks. tryk | 150 psi | 180 psi |

Tabel 35: Tryktabel for Suntour-luftgafler

- ▶ Mål afstanden mellem kronen og gablens støvafstryger. Denne afstand er gablens samlede fjedervandring.
- ▶ Skub en midlertidigt anbragt kabelbinder ned mod gablens støvafstryger.
- ▶ Træk dit normale cykeltøj på inklusive bagage.
- ▶ Sæt dig i din normale kørestilling på elcyklen, og støt dig til noget (f. eks. en væg eller et træ).
- ▶ Stig ned fra elcyklen, uden at affjedringen trykkes sammen.
- ▶ Mål afstanden mellem støvafstrygeren og kabelbinderen. Dette mål er "SAG". "SAG"-værdien bør være 15% (hård) til 30% (blød) af gablens samlede fjedervandring.
- ▶ Øg eller reducer lufttrykket, indtil du har nået den ønskede "SAG".
- ⇒ Når "SAG" er korrekt, skruer du den blå luftkappe fast igen med uret.
- ⇒ Hvis du ikke kan opnå den ønskede "SAG", skal du muligvis foretage en intern indstilling. Kontakt din forhandler for at få foretaget dette.

6.3.5.3 Indstilling af stålfjedergaflens negative fjedervandring

Gælder kun for elcykler med dette udstyr

Gaflen kan indstilles til cyklistens vægt og den foretrukne kørestil ved hjælp af fjederens forspænding. Det drejer sig ikke om spiralfjederens hårdhed, men om dennes forspænding. Denne reducerer gaflens negative fjedervandring, når cyklisten sætter sig op på elcyklen.



Figur 58: Indstillingshjulet til den negative fjedervandring på fjedergaflens krone

- ▶ Indstillingshjulet kan være placeret under en kunststofkappe på fjedergaflens krone. Fjern kunststofkappen ved at trække den opad.
- ▶ Drej indstillingshjulet til den negative fjedervandring med uret for at forøge fjederens forspænding. Drej indstillingshjulet til den negative fjedervandring mod uret for at nedsætte denne.
- ⇒ Den optimale indstilling til cyklistens vægt er nået, når fjederbenet fjedrer 3 mm under cyklistens vægt. Monter kappen igen efter indstilling.

6.3.5.4 Indstilling af træktrin

Gælder kun for elcykler med dette udstyr

Træktrinnet fastlægger den hastighed, hvormed gaflen fjedrer tilbage efter belastningen. Træktrinsindstillingen afhænger af lufttrykindsstillingen. Højere "SAG"-indstillinger kræver lavere træktrinsindstillinger.

- ▶ Drej træktrins-indstillingsanordningen med uret indtil anslag til lukket position.

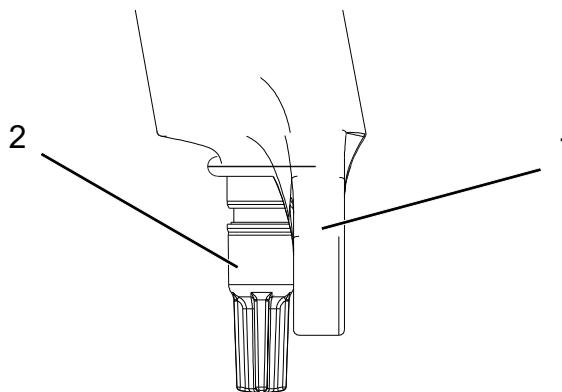

Figur 59: Suntour-træktrins-indstillingsanordning (2) på gaflen (1)

- ▶ Drej træktrins-indstillingsanordningen mod uret.
- ⇒ Indstil træktrinnet således, at gaflen fjedrer hurtigt tilbage under testen uden at slå imod opad. Hvis affjedringen slår imod, fjedrer gaflen for hurtigt tilbage og standser pludseligt, når den har nået den fulde fjedervandring. Du hører og mærker samtidig et let slag.

6.3.6 Indstilling af FOX-gaflens affjedring

Gælder kun for elcykler med dette udstyr



FORSIGTIG

Styrt på grund af forkert indstillet affjedring

En forkert indstilling af affjedringen kan beskadige gaflen, hvilket kan medføre problemer ved styringen. Konsekvensen er, at du kan styrte og komme til skade.

- ▶ Kør aldrig med luftfjedergafler uden luft.
- ▶ Brug aldrig elcyklen uden at indstille fjedergaflen til cyklistens vægt.

Bemærk

Indstillinger på rammen ændrer køreegenskaberne markant. En vis tilvænning og indkøring er nødvendig for at undgå styrt.

Den her viste tilpasning er en grundindstilling. Cyklisten bør ændre grundindstillingen afhængigt af underlag og foretrukket indstilling.

- ▶ Det anbefales at notere grundindstillingens værdier. På denne måde kan den fungere som udgangspunkt for senere, optimerede indstillinger og sikre mod utilsigtede ændringer.

6.3.6.1 Indstilling af negativ fjedervandring

Den negative fjedervandring (SAG) er gaflens sammentrykning, som fremkaldes af cyklistens vægt inklusive udstyr (f. eks. en rygsæk), siddestillingen og stelgeometrien. "SAG" fremkaldes ikke af kørslen. Cyklister vejer ikke det samme og har forskellige siddestillinger. "SAG" afhænger af cyklistens stilling og vægt og bør altid efter brug af elcyklen og brugerpræferencer ligge mellem 15% og 20% af gaflens maksimale fjedervandring.

- ✓ Sørg for, at alle trykindstillingsanordninger er i åbnet position, dvs. er drejet mod uret indtil anslag.
- ✓ Trykket skal måles ved en omgivelsestemperatur på 21 til 24 °C.
- ▶ Luftventilen befinder sig under en blå kappe på venstre fjederbens hoved. Drej kappen af mod uret.
- ▶ Sæt en højtrykspumpe på ventilen.

- ▶ Pump fjedergaflen op til det ønskede tryk. Overskrid aldrig det anbefalede maksimale lufttryk. Følg tryktabellen.

- ▶ Fjern højtrykspumpen.

| Cyklistens vægt | Rhythm 34 | Rhythm 36 |
|-----------------|-------------------|-------------------|
| Minimumlufttryk | 40 psi (2,8 bar) | 40 psi (2,8 bar) |
| 54 - 59 kg | 58 psi | 55 psi |
| 59 - 64 kg | 63 psi | 59 psi |
| 64 - 68 kg | 68 psi | 63 psi |
| 68 - 73 kg | 72 psi | 67 psi |
| 73 - 77 kg | 77 psi | 72 psi |
| 77 - 82 kg | 82 psi | 76 psi |
| 82 - 86 kg | 86 psi | 80 psi |
| 86 - 91 kg | 91 psi | 85 psi |
| 91 - 95 kg | 96 psi | 89 psi |
| 95 - 100 kg | 100 psi | 93 psi |
| 100 - 104 kg | 105 psi | 97 psi |
| 104 - 109 kg | 110 psi | 102 psi |
| 109 - 113 kg | 114 psi | 106 psi |
| Maks. tryk | 120 psi (8,3 bar) | 120 psi (8,3 bar) |

Tabel 36: Tryktabel for FOX-luftgafler

- ▶ Mål afstanden mellem kronen og gaflens støvafstryger. Denne afstand er "gaflens samlede fjedervandring".
 - ▶ Skub O-ringen ned mod gaflens støvafstryger. Hvis der ikke findes nogen O-ring, skal du midlertidigt anbringe en kabelbinder på standrøret.
 - ▶ Træk dit normale cykeltøj på inklusive bagage.
 - ▶ Sæt dig i din normale kørestilling på elcyklen, og støt dig til noget (f. eks. en væg eller et træ).
 - ▶ Stig ned fra elcyklen, uden at affjedringen trykkes sammen.
 - ▶ Mål afstanden mellem støvafstrygeren og O-ringen eller kabelbinderen. Dette mål er "SAG". Den anbefalede "SAG"-værdi ligger mellem 15% (hård) og 20% (blød) af "gaflens samlede fjedervandring".
 - ▶ Øg eller reducer lufttrykket, indtil du har nået den ønskede "SAG".
- ⇒ Når "SAG" er korrekt, skrues du den blå luftkappe fast igen med uret.

Hvis du ikke kan opnå den ønskede "SAG", skal du muligvis foretage en intern indstilling. Kontakt din forhandler for at få foretaget dette.



6.3.6.2 Indstilling af træktrin

Træktrinnet fastlægger den hastighed, hvormed gafflen fjedrer tilbage efter belastningen.

Træktrinsindstillingen afhænger af lufttrykindsstillingen. Højere "SAG"-indstillinger kræver lavere træktrinsindstillinger.

- ▶ Drej træktrins-indstillingsanordningen med uret indtil anslag til lukket position.

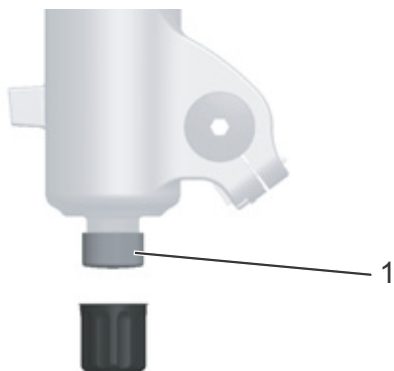

Figur 60: FOX-træktrins-indstillingsanordning (1) på gafflen

- ▶ Drej træktrins-indstillingsanordningen mod uret.
- ⇒ Indstil træktrinnet således, at gafflen fjedrer hurtigt tilbage under testen uden at slå imod opad. Hvis affjedringen slår imod, fjedrer gafflen for hurtigt tilbage og standser pludseligt, når den har nået den fulde fjedervandring. Du hører og mærker samtidig et let slag.

6.3.7 Indstilling af Suntour-bagdæmper

Gælder kun for elcykler med dette udstyr

6.3.7.1 Indstilling af negativ fjedervandring

Bemærk

Hvis lufttrykket i bagdæmperen over- eller underskrives, kan den blive ødelagt.

Overskrid ikke det maksimale lufttryk på 300 psi (20 bar).

Den negative fjedervandring (SAG) er bagdæmperens sammentrykning, som fremkaldes af cyklistens vægt inklusive udstyr (f. eks. en rygsæk), siddestillingen og stelgeometrien. "SAG" fremkaldes ikke af kørslen. Cyklisten vejer ikke det samme og har forskellige siddestillinger. "SAG" afhænger af cyklistens stilling og vægt og bør alt efter brug af elcyklen og brugerpræferencer ligge mellem 25% og 30% af bagdæmperens maksimale fjedervandring.

- ▶ Stil trykindstillingsanordningen på positionen OPEN, således at SAG-indstillingen ikke påvirkes.
- ▶ Fjern kappen på luftventilen.
- ▶ Sæt en højtryksdæmperpumpe på ventilen.
- ▶ Indstil dæmperens lufttryk således, at den passer til din vægt.
- ▶ Tag højtrykspumpen af.
- ▶ Mål afstanden mellem gummi-luft-kammertætningen og enden på dæmperen. Denne afstand er "dæmperens samlede fjedervandring".
- ▶ Træk dit normale cykeltøj på inklusive bagage. Sæt dig i din normale kørestilling på elcyklen, og støt dig til noget, f. eks. en væg eller et træ.
- ▶ Skub O-ringen ned mod gummi-luft-kammertætningen.
- ▶ Stig ned fra elcyklen, uden at affjedringen trykkes sammen.
- ▶ Mål afstanden mellem gummi-luft-kammertætningen og O-ringen. Dette mål er "SAG". Den anbefalede "SAG"-værdi ligger mellem 15% (hård) og 25% (blød) af "dæmperens samlede fjedervandring".
- ▶ Øg eller reducer lufttrykket, indtil du har nået den ønskede "SAG".

6.3.7.2 Indstilling af træktrin

Træktrinet fastlægger den hastighed, hvormed bagdæmperen fjedrer tilbage efter belastningen. Træktrinsindstillingen afhænger af lufttrykindsstillingen. Højere "SAG"-indstillinger kræver lavere træktrinsindstillinger.



Figur 61: Hjul (1) for Suntour-træktrinsindstillingsanordning på bagdæmperen

- ▶ Drej trækindstillingsanordningens hjul i – retning for at øge tilbagefjedringen.
- ▶ Drej trækindstillingsanordningens hjul i + retning for at reducere bagdæmperens sammenfjedring.

6.3.7.3 Indstilling af tryktrin

Bagdæmperens trykdæmperindstilling gør det muligt at indstille dæmperen efter underlagets beskaffenhed. Trykdæmperindstillingen fastlægger den hastighed, hvormed bagdæmperen fjedrer sammen efter belastningen.

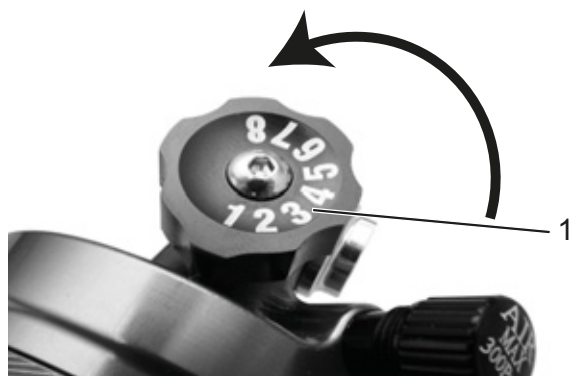

Figur 62: Hjul (1) for Suntour-trykindsstillingsanordning på bagdæmperen

- ▶ Drej trykindsstillingsanordningens hjul i – retning for at øge tilbagefjedringen.
- ▶ Drej trykindsstillingsanordningens hjul i + retning for at reducere bagdæmperens sammenfjedring.

6.3.8 Indstilling af FOX-bagdæmper

Gælder kun for elcykler med dette udstyr

6.3.8.1 Indstilling af negativ fjedervandring

Bemærk

Hvis lufttrykket i bagdæmperen over- eller underskrides, kan den blive ødelagt.

Overskrid ikke det maksimale lufttryk på 350 psi (24,1 bar). Minimumluftfjedertrykket på 50 psi (3,4 bar) skal overholdes.

Den negative fjedervandring (SAG) er bagdæmperens sammentrykning, som fremkaldes af cyklistens vægt inklusive udstyr (f. eks. en rygsæk), siddestillingen og stelgeometrien. "SAG" fremkaldes ikke af kørslen. Cyklister vejer ikke det samme og har forskellige siddestillinger. "SAG" afhænger af cyklistens stilling og vægt og bør alt efter brug af elcyklen og brugerpræferencer ligge mellem 25% og 30% af bagdæmperens maksimale fjedervandring.

- ▶ Indstil trykindsstillingsanordningen på positionen ÅBEN.
- ▶ Indstil dæmperens lufttryk således, at den passer til din vægt.
- ▶ Sæt højtrykspumpen på dæmperen. Tryk langsomt dæmperen 25% af fjedervandringen sammen 10 gange, indtil du har nået det ønskede tryk. Herved udlignes lufttrykket mellem positiv- og negativ-luftkammeret, og trykvisningen på pumpemanometret ændres tilsvarende.

Tag højtrykspumpen af.

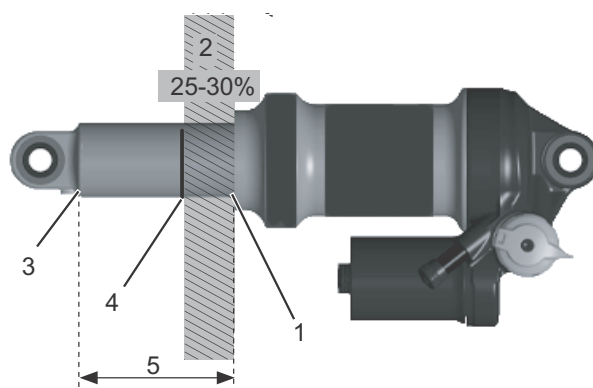

Figur 63: FOX-bagdæmper

Den negative fjedervandring (2) er strækningen mellem O-ringen (4) og gummi-luftkammertætningen (1). Bagdæmperens samlede fjedervandring (5) er strækningen mellem enden på bagdæmperen (3) og gummi-luftkammertætningen (1).

- ▶ Mål afstanden mellem gummi-luftkammertætningen (1) og enden på dæmperen (3). Denne afstand er "dæmperens samlede fjedervandring" (5).
- ▶ Træk dit normale cykeltøj på inklusive bagage. Sæt dig i din normale kørestilling på elcyklen, og støt dig til noget, f. eks. en væg eller et træ.
- ▶ Skub O-ringen (4) ned mod gummi-luftkammertætningen (1).
- ▶ Stig ned fra elcyklen, uden at affjedringen trykkes sammen.
- ▶ Mål afstanden mellem gummi-luftkammertætningen og O-ringen. Dette mål er "SAG". Den anbefalede "SAG"-værdi ligger mellem 25% (hård) og 30% (blød) af "dæmperens samlede fjedervandring" (5).
- ▶ Øg eller reducer lufttrykket, indtil du har nået den ønskede "SAG".

6.3.8.2 Indstilling af træktrin

Træktrinnet fastlægger den hastighed, hvormed bagdæmperen fjedrer tilbage efter belastningen. Træktrinsindstillingen afhænger af lufttrykindsstillingen. Højere "SAG"-indstillinger kræver lavere træktrinsindstillinger.

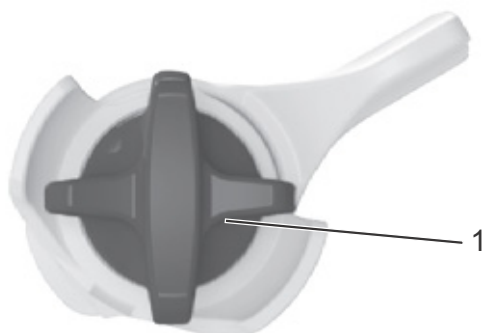

Figur 64: FOX-træktrins-indstillingsanordning (1) på bagdæmperen

- ▶ Drej træktrins-indstillingsanordningen med uret indtil anslag til lukket position.

- ▶ Fastlæg din træktrinsindstilling ud fra lufttrykket. Drej træktrinsindstillingsanordningen mod uret med det antal klik, som er angivet i nedenstående tabel:

| Lufttryk (psi) | Anbefalet træktrinsindstilling |
|----------------|--------------------------------|
| < 100 | Åben (mod uret) |
| 100 - 120 | 11 |
| 120 - 140 | 10 |
| 140 - 160 | 9 |
| 160 - 180 | 8 |
| 180 - 200 | 7 |
| 200 - 220 | 6 |
| 220 - 240 | 5 |
| 240 - 260 | 4 |
| 260 - 280 | 3 |
| 280 - 300 | 2 |

Tabel 37: Tryktabel for FOX-luftgafler

6.3.9 Indkøring af bremsebelægninger

Nye bremsebelægninger opnår først deres endelige bremsekraft i løbet af indkøringsfasen.

- ▶ Sæt elcyklens hastighed op til ca. 25 km/h.
- ▶ Brems elcyklen helt ned.
- ▶ Gentag processen 30 til 50 gange.
- ▶ Bremsebelægningerne og bremseskiverne er indkørt og yder den optimale bremseeffekt.

6.4 Tilbehør

Der bør bruges et stativ til elcykler uden støtteben, som enten forhjulet eller baghjulet kan skubbes ind i. Følgende tilbehør anbefales:

| Beskrivelse | Artikelnummer |
|---|---------------|
| Beskyttelsesovertræk til elektriske komponenter | 080-41000 ff |
| Cykeltasker systemkomponent* | 080-40946 |
| Cykelkurv til bagagebærer systemkomponent* | 051-20603 |
| Cykel-boks systemkomponent* | 080-40947 |
| Stativ universalstativ | XX-TWO14B |
| Belysnings sæt systemkomponent** | 070-50500 ff |

Tabel 38: Tilbehør

*Systemkomponenter er tilpasset bagagebæreren og sikrer tilstrækkelig stabilitet ved særlig kraftpåvirkning.

**Systemkomponenter er tilpasset til drevsystemet.

6.4.1 Barnesæde



ADVARSEL

Styrt på grund af forkert barnesæde

Hverken bagagebæreren eller elcyklens underrør egner sig til montering af et barnesæde, fordi der er fare for, at delene brækker. Dette kan medføre et styrt med alvorlige kvæstelser for både cyklisten og barnet.

Monter aldrig et barnesæde på sadlen, styret eller underrøret.



FORSIGTIG

Styrt på grund af ukorrekt håndtering

Når der bruges barnesæder, ændres elcyklens køreadfærd og stabilitet meget. Herved kan der opstå tab af kontrol og styrt med kvæstelser.

- Øv dig i at bruge barnesædet sikkert, før du bruger elcyklen på offentlig vej.

Fare for klemning på grund af frit tilgængelige fjedre

Barnet kan klemme fingrene på sadlens og sadelpindens frit tilgængelige fjedre og mekanik.

- Monter aldrig sadler med frit tilgængelige fjedre, hvis der anvendes barnesæde.
- Monter aldrig affjedrede sadelpinde med frit tilgængelig mekanik og fjedre, hvis der anvendes barnesæde.

Bemærk

- Overhold lovkravene til brug af barnesæder.
- Følg barnesædesystemets betjenings- og sikkerhedsanvisninger.
- Overskrid aldrig elcyklens totalvægt.

Forhandleren rådgiver om valg af barnesæde, der passer både til barnet og elcyklen.

Af hensyn til sikkerheden bør et barnesæde ved første montering altid monteres af forhandleren.

Når barnesædet monteres, sikrer forhandleren, at sædet og sædets fastgørelse tilpasses elcyklen, at alle komponenter monteres og fastgøres korrekt, at gearkabler, bremsekabler, hydrauliske og elektriske ledninger evt. tilpasses, at cyklistens bevægelsesfrihed ikke indskrænkes, og at elcyklens tilladte totalvægt ikke overskrides.

Forhandleren instruerer derefter i håndteringen af elcyklen og barnesædet.

Forhandleren rådgiver om valg af barnesæde, der passer både til barnet og elcyklen.

Af hensyn til sikkerheden bør et barnesæde ved første montering altid monteres af forhandleren.

Når barnesædet monteres, sikrer forhandleren, at sædet og sædets fastgørelse tilpasses elcyklen, at alle komponenter monteres og fastgøres korrekt, at gearkabler, bremsekabler, hydrauliske og elektriske ledninger evt. tilpasses, at cyklistens bevægelsesfrihed ikke indskrænkes, og at elcyklens tilladte totalvægt ikke overskrides.

Forhandleren instruerer derefter i håndteringen af elcyklen og barnesædet.

6.4.2 Cykelanhænger



FORSIGTIG

Styrt på grund af bremsesvigt

Hvis anhængerens vægt er for høj, fungerer bremsen ikke længere pålideligt. Den lange bremselængde kan medføre styrt og ulykker med kvæstelser.

- ▶ Overskrid aldrig den angivne anhængervægt.

Bemærk

- ▶ Overhold anhængersystemets betjenings- og sikkerhedsanvisninger.
- ▶ Lovkrav til brug af cykelanhængere skal overholdes.
- ▶ Der må kun bruges typegodkendte koblingssystemer.

Det er angivet på elcyklen, om den er godkendt til anhængere. Der må kun bruges cykelanhængere, hvis støttelast og totalvægt ikke overstiger de tilladte værdier.

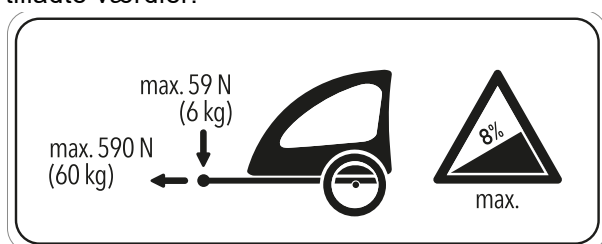

Figur 65: Infoskilt for cykelanhænger

Forhandleren rådgiver om valg af anhænger, der passer til elcyklen. Af hensyn til sikkerheden bør en anhænger ved første montering altid monteres af forhandleren.

6.4.3 Bagagebærer

Forhandleren rådgiver om valg af en egnet bagagebærer.

Af hensyn til sikkerheden bør en bagagebærer ved første montering altid monteres af forhandleren.

Når bagagebæreren monteres, sikrer forhandleren, at fastgørelsen tilpasses elcyklen, at alle komponenter monteres og fastgøres korrekt, at gearkabler, bremsekabler, hydrauliske og elektriske ledninger evt. tilpasses, at cyklistens bevægelsesfrihed ikke indskrænkes, og at elcyklens tilladte totalvægt ikke overskrides.

Forhandleren instruerer i håndteringen af elcyklen og bagagebæreren.

6.5 Før kørsel



FORSIGTIG

Styrt på grund af uopdagede skader

Efter et styrt, uheld eller fald med elcyklen kan der være skader, f.eks. på bremsesystemet, hurtigbespændingen eller *stellet*, som er vanskelige at opdage. Det kan resultere i styrt med kvæstelser.

- ▶ Tag elcyklen ud af brug, og lad en forhandler foretage en kontrol.

Styrt på grund af materialetræthed

Intensiv brug kan medføre materialetræthed. I tilfælde af materialetræthed kan en komponent pludselig svigte. Det kan resultere i styrt med kvæstelser.

- ▶ Hold straks op med at bruge elcyklen, hvis der er tegn på materialetræthed. Lad en forhandler kontrollere den aktuelle tilstand.
- ▶ Lad regelmæssigt forhandleren udføre et eftersyn. I forbindelse med eftersynet gennemgår forhandleren elcyklen for tegn på materialetræthed på stellet, gaflen, affjedringselementernes ophæng (hvis monteret) og komponenter af kompositmaterialer.

Umiddelbar varmpåvirkning (f.eks. fra en radiator) gør karbonmaterialet skørt. Dette kan medføre brud på karbondele og styrt med kvæstelser til følge.

- ▶ Udsæt aldrig karbondele på elcyklen for kraftige varmekilder.

6.6 Tjekliste før hver tur

- ▶ Kontrollér elcyklen før hver tur.

⇒ Ved afvigelser må elcyklen ikke bruges.

| | |
|--------------------------|---|
| <input type="checkbox"/> | Kontrollér, at elcyklen er komplet. |
| <input type="checkbox"/> | Kontrollér, at batteriet sidder fast. |
| <input type="checkbox"/> | Kontrollér for tilstrækkelig renlighed, f.eks. lygter, refleks og bremse. |
| <input type="checkbox"/> | Kontrollér cykelskærmene, bagagebæreren og kædeskærmen for fast montering. |
| <input type="checkbox"/> | Kontrollér forhjulets og baghjulets løb. Dette er meget vigtigt, hvis elcyklen er blevet transporteret eller aflåst med en lås. |
| <input type="checkbox"/> | Kontrollér ventilerne og dæktrykket. Reguler efter behov før kørslen. |
| <input type="checkbox"/> | Kontrollér på cykler med hydraulisk fælgbremse, om låsearmene er lukket helt og befinder sig i deres slutposition. |
| <input type="checkbox"/> | Kontrollér, om for- og bagbremsen fungerer korrekt. Dette gøres ved at trække bremsehåndtagene til, når cyklen står, for at kontrollere, om der opbygges et normalt modtryk i den normale bremsehåndtagsposition. Bremsen må ikke tabe bremsevæske. |
| <input type="checkbox"/> | Kontrollér lysets funktion. |
| <input type="checkbox"/> | Kontrollér for usædvanlige lyde, vibrationer, lugte, misfarvninger, deformationer, revner, fordybninger, afslidning eller slid. Dette tyder på materialetræthed. |
| <input type="checkbox"/> | Kontrollér fjedersystem for revner, fordybninger, buler, anløbne dele eller lækket olie. Tjek skjulte områder på undersiden af elcyklen. |
| <input type="checkbox"/> | Pres fjedersystemet sammen med din kropsvægt. Hvis det føles for blødt, skal den optimale "SAG"-værdi indstilles. |
| <input type="checkbox"/> | Ved brug af hurtigbespændinger skal disse kontrolleres for at se, om de er lukket helt og befinder sig i slutposition. Ved brug af indstiksaksler skal det kontrolleres, at alle monteringskruer er spændt med korrekt tilspændingsværdi. |
| <input type="checkbox"/> | Hold øje med unormale driftsoplevelser under opbremsning, cykling eller styring. |

6.7 Brug af støtteben

FORSIGTIG

Styrt på grund af nedklappet støtteben

Støttebenet klapper ikke automatisk op. Der er fare for styrt, hvis der køres med nedklappet støtteben.

- ▶ Klap støttebenet helt op før kørsel.

Bemærk

Da elcyklen vejer meget, kan støttebenet synke ned i blødt underlag, og elcyklen kan vippe eller vælte.

- ▶ Elcyklen må kun stilles på et plant og fast underlag.
- ▶ Kontrollér derfor stabiliteten nøje, hvis elcyklen er udstyret med tilbehør eller er læsset med bagage.

6.7.1 Opklapning af støtteben

- ▶ Klap støttebenet helt op med foden før kørsel.

6.7.1.1 Parkering af elcyklen

- ▶ Klap støttebenet helt ned med foden før parkering.
- ▶ Parkér elcyklen forsigtigt, og kontrollér, om den står sikkert.

6.8 Brug af bagagebærer

FORSIGTIG

Styrt på grund af belastet bagagebærer

Når *bagagebæreren* bruges, ændres elcyklens køreadfærd, især under styring og opbremsning. Dette kan medføre tab af kontrol. Det kan resultere i styrt med kvæstelser.

- ▶ Øv dig i at bruge en belastet *bagagebærer* sikkert, før du bruger elcyklen på offentlig vej.

FORSIGTIG

Styrt på grund af ikke-sikret bagage

Løse eller ikke-sikrede genstande på *bagagebæreren*, f.eks. remme, kan komme ind i baghjulet. Det kan resultere i styrt med kvæstelser.

Fastgjorte genstande på bagagebæreren kan tildække elcyklens *reflekser* og *køreløys*. Elcyklen kan blive overset i trafikken. Det kan resultere i styrt med kvæstelser.

- ▶ Sørg for at sikre genstande tilstrækkeligt, som er anbragt på *bagagebæreren*.
- ▶ De genstande, som er fastgjort på *bagagebæreren*, må aldrig tildække *reflekserne*, *forlygten* eller *baglygten*.

Kvæstelse af fingrene på grund af fjeder

Bagagebærerens fjeder er under høj spænding. Der er fare for at kvæste fingrene.

- ▶ Lad aldrig fjederen klappe i ukontrolleret.
- ▶ Hold øje med fingrenes position, når bagagebærerens fjeder lukkes.

Bemærk

Bagagebærerens maksimale bæreevne er angivet på *bagagebæreren*.

- ▶ Overskrid aldrig den tilladte *totalvægt* ved læsning af elcyklen.
- ▶ Overskrid aldrig bagagebærerens maksimale bæreevne.
- ▶ Foretag aldrig ændringer på *bagagebæreren*.
- ▶ Bagagen skal placeres ligeligt fordelt på venstre og højre side af elcyklen.
- ▶ Der bør bruges cykeltasker og cykelkurve.

6.9 Batteri

ADVARSEL

Brand og eksplosion på grund af defekt batteri

Sikkerhedselektronikken kan svigte på grund af et beskadiget eller defekt batteri. Restspændingen kan udløse kortslutning. Batteriet kan antænde sig selv og eksplodere.

- ▶ Batterier med ydre skader må ikke længere bruges og aldrig oplades.
- ▶ Anvend kun batteriet og tilbehøret i fejlfri tilstand.
- ▶ Brug kun batterier, som er godkendt til din elcykel.
- ▶ Brug ikke batteriet med defekte tilslutningskabler eller defekte forbindelser.
- ▶ Brug kun batteriet i forbindelse med elcykler fra BMZ-Systeme. Kun på denne måde beskyttes batteriet mod farlig overbelastning.
- ▶ Hvis et batteri bliver deformeret eller begynder at ryge, skal strømforsyningen afbrydes fra stikkontakten og brandvæsenet straks informeres.
- ▶ Sluk aldrig brand i et beskadiget batteri med vand, og lad ikke batteriet komme i kontakt med vand.
- ▶ Tag batteriet ud af drift i mindst 24 timer, og hold øje med det efter et styrt eller en kollision, selv om der ikke fastslås ydre skader på huset.
- ▶ Defekte batterier er farligt gods. Defekte batterier skal bortskaffes korrekt og hurtigst muligt.
- ▶ Opbevar dem tørt indtil bortskaffelsen. Opbevar aldrig brandfarlige stoffer i nærheden.
- ▶ Undgå at åbne eller reparere batteriet.
- ▶ Oplad batteriet før brug. Brug kun den oplader, som medfølger ved levering.
- ▶ Undgå store temperaturændringer.

ADVARSEL

- ▶ Brug ikke batteriet i højder over 2000 m.

FORSIGTIG

Ætsning af hud og øjne på grund af defekt batteri

Væsker og dampe kan sive ud af et beskadiget eller defekt batteri. Også for høje temperaturer kan medføre, at der siver væske ud af batteriet, og at batterihuset bliver beskadiget. Væskerne kan irritere luftvejene og medføre forbrændinger.

- ▶ Berør aldrig udsivende væsker.
- ▶ Søg læge med det samme ved kontakt med øjnene eller ubehag.
- ▶ Skyl af med vand med det samme ved hudkontakt.
- ▶ Udluft rummet grundigt.
- ▶ Beskyt batteriet mod varme over 60 °C, f.eks. mod konstant sollys.

Brand og eksplosion på grund af kortslutning

Små metalgenstande kan kortslutte batteriets elektriske poler. Batteriet kan antænde sig selv og eksplodere.

- ▶ Hold hæfteklammer, skruer, mønter, nøgler og andre små dele væk fra batteriet, og stik dem ikke ned i batteriet.

Brand og eksplosion på grund af vandindtrængning

Batteriet er kun beskyttet mod let stænk vand. Indtrængende vand kan udløse kortslutning. Batteriet kan antænde sig selv og eksplodere.

- ▶ Dyk aldrig batteriet ned i vand.
- ▶ Rengør aldrig batteriet med højtryksrensere.
- ▶ Er der mistanke om, at vand kan være trængt ind i batteriet, må batteriet ikke bruges.

Bemærk

Ved transport af elcyklen og under kørsel kan nøglen brække af, eller låsen kan blive åbnet utilsigtet, hvis nøglen sidder i.

- ▶ Træk batterilåsens nøgle ud straks efter anvendelse.
- ▶ Det anbefales at forsyne nøglen med en nøglering.

✓ Sluk batteriet og drevsystemet, før batteriet tages ud eller sættes i.

6.9.1 Udtagning af batteri

- ▶ Åbn batterilåsen med nøgle.
- ⇒ Batteriet er låst op, og falder ind i fastholdsessikringen.
- ▶ Støt batteriet nedefra med hånden. Tryk på fastholdsessikringen oppefra med den anden hånd.
- ⇒ Batteriet er låst helt op, og falder ned i hånden.
- ▶ Træk batteriet ud af stedet.
- ▶ Træk nøglen ud af låsen.

6.9.2 Isætning af batteri

- ▶ Sæt batteriet med kontaktfladerne forrest i den nederste holder.
- ▶ Klap batteriet opad, indtil det holdes af fastholdsessikringen.
- ▶ Tryk batteriet opad, indtil det går hørbart i indgreb.
- ▶ Kontrollér, at det indsatte batteri sidder fast.
- ▶ Lås batteriet med nøglen, fordi låsen ellers kan åbne sig, og batteriet kan falde ud af holderen.
- ▶ Træk nøglen ud af låsen.

6.9.3 Opladning af batteri



FORSIGTIG

Brand på grund af overophedet oplader

Opladeren opvarmes under opladning af batteriet. Konsekvensen ved manglende afkøling kan være brand eller forbrændinger på hænderne.

- ▶ Brug aldrig opladeren på et let brændbart underlag (f.eks. papir, tæppe osv.).
- ▶ Tildæk aldrig opladeren under opladningen.
- ▶ Foretag aldrig en opladning uden opsyn.

Elektrisk stød på grund af vandindtrængning

Ved indtrængning af vand i opladeren øges risikoen for elektrisk stød.

- ▶ Oplad aldrig batteriet udendørs.

Elektrisk stød ved beskadigelse

Beskadigede opladere, ledninger eller stik øger risikoen for elektrisk stød.

- ▶ Kontrollér altid oplader, ledninger og stik, før de bruges. Brug aldrig en beskadiget oplader.

Fare for brand og eksplosion på grund af beskadiget batteri

Sikkerhedselektronikken kan svigte på grund af et beskadiget eller defekt batteri. Restspændingen kan udløse kortslutning. Batteriet kan antænde sig selv og eksplodere.

- ▶ Hvis et batteri bliver deformeret eller begynder at ryge, skal strømforsyningen afbrydes fra stikkontakten og brandvæsenet straks informeres.
- ▶ Sluk aldrig brand i et beskadiget batteri med vand, og lad ikke batteriet komme i kontakt med vand.

Bemærk

- ▶ Hvis der opstår en fejl under opladningen, vises der en systemmelding. Tag straks opladeren og batteriet ud af drift, og følg anvisningerne

- ✓ Omgivelsestemperaturen under opladning skal ligge mellem 10 °C og 30 °C.

| | |
|----------------------------|---------------|
| Temperatur under opladning | 10 °C - 30 °C |
|----------------------------|---------------|

- ✓ Batteriet kan forblive på elcyklen eller tages af til opladning.
- ✓ Batteriet bliver ikke beskadiget af, at opladningen afbrydes.
- ▶ Fjern gummiafdækningen på batteriet.
- ▶ Tilslut opladerens stik til en normal, jordet stikkontakt.

| | |
|------------------|--------------|
| Tilslutningsdata | 230 V, 50 Hz |
|------------------|--------------|

- ▶ Stik ladekablet ind i batteriets ladetilslutning. Brug kun den medfølgende oplader.
- ⇒ Ladeprocessen starter automatisk.
- ⇒ Drifts- og ladetilstandsindikatoren angiver ladetilstanden under opladningen. Når drevsystemet er tændt, viser *displayet* ladeprocessen.

| LED 1,2,3,4,5 | Ladetilstand |
|---------------|--------------|
| ● ● ● ● ● | 100 - 80% |
| ● ● ● ● ○ | 79 - 60% |
| ● ● ● ○ ○ | 59 - 40% |
| ● ● ○ ○ ○ | 39 - 20% |
| ● ○ ○ ○ ○ | 19 - 10% |
| ★ ○ ○ ○ ○ | 9 - 0% |

Tabel 39: Visning Batteriets ladetilstand

- ⇒ Opladningen er afsluttet, når drifts- og ladetilstandsindikatorens LED'er slukkes.

6.9.4 Vækning af batteri

- ✓ Hvis batteriet ikke bruges i længere tid, går batteriet i dvale for at beskytte sig selv. Drifts- og ladetilstandsindikatorens LED'er lyser ikke.
- ▶ Tryk på *tænd/sluk-tasten (batteri)*.
- ▶ Batteriets drifts- og ladetilstandsindikator viser ladetilstanden.

6.10 Elektrisk drevsystem

6.10.1 Tænding af elektrisk drevsystem



Styrt på grund af manglende bremseberedskab

Det tændte drevsystem kan aktiveres ved at træde i pedalerne. Hvis drevet aktiveres utilsigtet, og du ikke kan nå bremsen, kan der opstå styrt med kvæstelser.

- ▶ Start aldrig det elektriske drevsystem, eller sluk det straks, hvis du ikke kan nå bremsen sikkert.

-
- ✓ Der er sat et tilstrækkeligt opladet batteri i elcyklen.
 - ✓ Batteriet sidder fast. Nøglen er fjernet.
 - ▶ Tryk på **tænd/sluk-tasten (betjeningsenhed)** eller
 - ▶ Tryk kort på **tænd/sluk-tasten (batteri)**.
 - ⇒ Displayet tændes efter nogle sekunder.
 - ⇒ Hvis drevsystemet er tændt, aktiveres drevet, så snart pedalerne bevæges med tilstrækkelig kraft.

6.10.2 Slukning af drevsystem

Systemet slukker automatisk nogle minutter efter sidste kommando. Der er følgende mulighed for at slukke drevsystemet manuelt.

- ▶ Tryk på **tænd/sluk-tasten (betjeningsenhed)** eller
- ▶ Tryk længe på **tænd/sluk-tasten (batteri)**.
- ⇒ Displayet og ladetilstandsindikatorens LED'er slukkes.

6.11 Betjeningsenhed med display

6.11.1 Brug af kørellys

- ✓ *Kørelyset* kan først tændes, når drevsystemet er tændt.
- ▶ Tryk længe (> 1 sekund) på **Op-tasten**.
- ⇒ Forlygten er tændt. Baggrundsbelysningen skifter fra dag- til nattilstand. Kørelys-symbolet er aktiveret.
- ⇒ Grænsefladens dag- og nattilstand vises på følgende måde:
- ▶ Tryk længe (> 1 sekund) på **Op-tasten**.
- ⇒ Forlygten er slukket. Baggrundsbelysningen skifter fra nat- til dagtilstand. Kørelys-symbolet er deaktiveret.

6.11.2 Brug af hjælpekraft ved trækning



Kvæstelser på grund af pedaler og hjul

Pedalerne og drevhjulet drejer ved brug af hjælpekraft ved trækning. Hvis elcykelhjulene ikke har kontakt med jorden ved brug af hjælpekraft ved trækning (f.eks. hvis den bæres op ad en trappe eller op på en cykelholder) er der fare for kvæstelser.

- ▶ Funktionen med hjælpekraft ved trækning må kun anvendes ved trækning af elcyklen.
- ▶ Elcyklen skal styres sikkert med begge hænder ved brug af hjælpekraft ved trækning.
- ▶ Sørg for tilstrækkelig bevægelsesfrihed til pedalerne.

Styrt på grund af kraftig acceleration

Hvis der trædes på pedalerne, mens hjælpekraften ved trækning er aktiveret, accelererer elcyklen kraftigt. Det kan resultere i styrt med kvæstelser.

- ▶ Stig aldrig op på elcyklen, mens hjælpekraften ved trækning er aktiveret.

Bemærk

Pedalerne drejer med på grund af konstruktionen, når hjælpekraft ved trækning anvendes.

- ▶ Elcyklen skal styres sikkert med begge hænder ved brug af hjælpekraft ved trækning.
- ▶ Sørg for tilstrækkelig bevægelsesfrihed til pedalerne.
- ▶ Brug aldrig hjælpekraft ved trækning til langsom kørsel.

Hjælpekraften ved trækning hjælper cyklisten, når denne trækker elcyklen. Hastigheden kan her maksimalt være 6 km/h.

- ▶ Tryk længe (> 2 sekunder) på **Ned-tasten**.

Hjælpekraft ved trækning er aktiveret. *Symbolet for hjælpekraft ved trækning* vises.

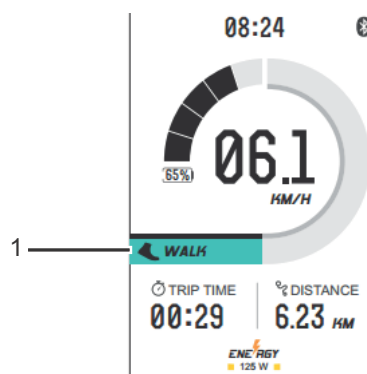

Figur 66: Display ved aktiveret hjælpekraft ved trækning med symbol for hjælpekraft ved trækning (1)

- ▶ Slip **tasten til hjælpekraft ved trækning** for at slukke hjælpekraft ved trækning.

6.11.3 Brug af USB-port

Bemærk

Indtrængende fugt gennem USB-porten kan udløse en kortslutning i *displayet*.

- ▶ Kontrollér positionen på USB-portens gummiafdækning regelmæssigt, og korriger om nødvendigt.

USB-porten kan anvendes til eksterne enheder, hvis de kan tilsluttes via et standard-Micro-A-/Micro-B-USB-2.0-kabel.

- ▶ Åbn USB-portens beskyttelseskappe.
 - ▶ Opret forbindelse mellem USB-porten og det ønskede apparat med et egnet USB-kabel.
- ⇒ På displayet vises kortvarigt "CHARG".
- ▶ Sæt USB-portens beskyttelseskappe på igen efter brug.

6.11.4 Valg af hjælpepetrin

- ▶ Tryk på **Op-tasten**.
- ⇒ Hjælpestyrken øges.
- ▶ Tryk på **Ned-tasten**.
- ⇒ Hjælpestyrken reduceres.

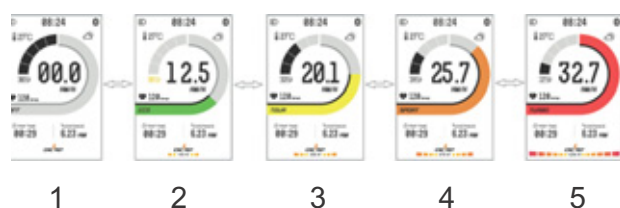

Figur 67: Visninger af hjælpepetrin

| Farve | Navn |
|----------|---------|
| 1 Grå | Slukket |
| 2 Grøn | ECO |
| 3 Gul | Tour |
| 4 Orange | Sport |
| 5 Rød | Turbo |

Tabel 40: Oversigt over hjælpepetrin

6.11.5 Skift af rejseinformationer

- ▶ Tryk kort på **funktionstasten**.

Funktionsvisningen viser tre forskellige rejseinformationer efter hinanden:

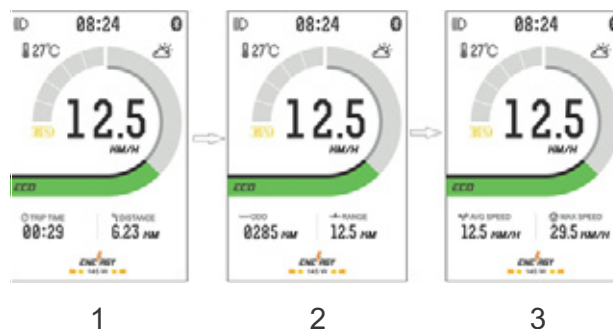

Figur 68: Visning af rejseinformation

| Farve | Navn |
|-------|---|
| 1 | Køretilid (Trip Time) Distance (Trip) |
| 2 | Samlet antal kilometer (ODO) Rækkevidde |
| 3 | Gennemsnitshastighed (AVG Speed) Maksimumshastighed (Max Speed) |

Tabel 41: Oversigt over rejseinformationer

6.11.6 Ændring af systeminformationer

Føreren kan ændre værdierne for systemindstillingerne.

| Visning | Funktion |
|--|--|
| UNIT SETTING | Ændring af enheder |
| BACKLIGHT SETTING | Indstilling af baggrundsbelysningens lysstyrke |
| CLOCK SETTING | Indstilling af ur |
| PASSWORD SETTING | Ændring af adgangskode |
| TIME PERIOD OF AUTOMATICALLY SHUT DOWN | Indstilling af tid for automatisk slukning |
| RESET TO FACTORY SETTING | Nulstilling til fabriksindstilling |

Tabel 42: Liste over systemindstillinger

- ✓ Drevsystemet skal være tændt i mindst 10 sekunder.
- ▶ Tryk længe (> 3 sekunder) på **funktionstasten**.

Indstillingsmenuen åbnes. I indstillingsmenuen kan cyklisten læse og ændre alle informationer. Det aktiverede menupunkt er markeret med gult.

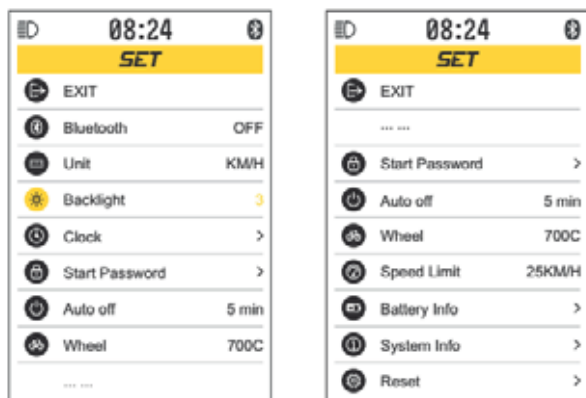

Figur 69: Indstillingsmenu

- ▶ Indstillingsmenuen lukkes, hvis cyklisten ikke foretager en indtastning i 10 sekunder.
- ▶ Du kan bevæge dig rundt i menuen med **Op-tasten** og **Ned-tasten**.
- ▶ Tryk kort på **funktionstasten** for at åbne et undermenupunkt.
- ▶ Tryk længe (> 3 sekunder) på **funktionstasten** for at ændre indstillingen og for at gå tilbage til hoveddisplayet. For at lukke indstillingsmenuen kan du også vælge menupunktet EXIT og trykke kort på **funktionstasten**.

6.11.6.1 Indstilling af enheder

- ▶ Åbn menu-underpunktet UNIT i indstillingsmenuen.

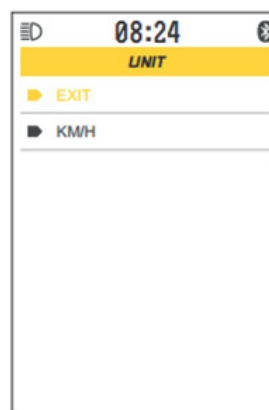

- ▶ Tryk kort på **Op-tasten** eller **Ned-tasten** for at vælge km/h (kilometer i timen) eller MPH (miles per hour)
- ▶ Tryk kort på **funktionstasten**.

Figur 70: Valg af enheder

- ⇒ Den valgte enhed er gemt og anvendes nu. Indstillingsmenuen er åbnet.

6.11.6.2 Indstilling af baggrundsbelysning

- ▶ Åbn menu-underpunktet BACKLIGHT i indstillingsmenuen.



- ▶ Tryk kort på **Op-tasten** eller **Ned-tasten** for at vælge lysstyrkeniveau. Du kan vælge mellem 1 - 5.
- ▶ Tryk kort på **funktionstasten**.

Figur 71: Indstilling af baggrundsbelysning

- ⇒ Den valgte enhed er gemt og anvendes nu. Indstillingsmenuen er åbnet.

6.11.6.3 Ændring af adgangskode

- ▶ Åbn menu-underpunktet START PASSWORD i indstillingsmenuen.

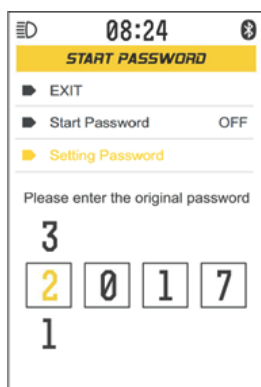

- ▶ Tryk kort på **Op-tasten** eller **Ned-tasten** for at ændre tallene i adgangskoden.
 - ▶ Tryk kort på **funktionstasten**.
- ⇒ Den nye adgangskode er gemt og anvendes nu. Indstillingsmenuen er åbnet.

Figur 72: Ændring af adgangskode

6.11.6.4 Indstilling af automatisk slukketid

- ▶ Åbn menu-underpunktet AUTO OFF i indstillingsmenuen.

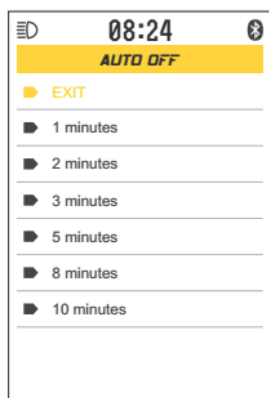

- ▶ Tryk kort på **Op-tasten** eller **Ned-tasten** for at vælge slukketiden.
 - ▶ Tryk kort på **funktionstasten**.
- ▶ Den valgte slukketid er gemt og anvendes nu. Indstillingsmenuen er åbnet.

Figur 73: Indstilling af automatisk slukketid

6.11.6.5 Reset af indstillinger

- ▶ Åbn menu-underpunktet RESET i indstillingsmenuen.

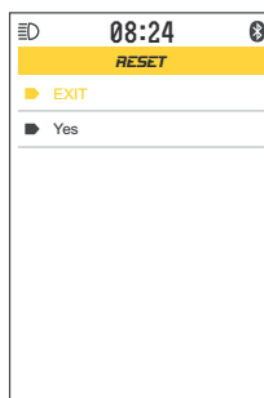

- ▶ Tryk kort på **Op-tasten** eller **Ned-tasten** for at vælge YES.
 - ▶ Tryk kort på **funktionstasten**.
- ▶ Alle indstillinger er resettet til indstillingen ved levering. Indstillingsmenuen er åbnet.

Figur 74: Reset af indstillinger

6.11.6.6 Indstilling af ur

- ▶ Åbn menu-underpunktet CLOCK i indstillingsmenuen.

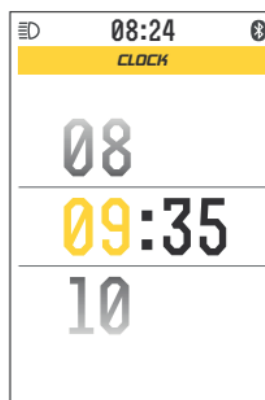

- ▶ Tryk kort på **Op-tasten** eller **Ned-tasten** for at indstille timerne.
 - ▶ Tryk kort på **funktionstasten**.
- ▶ Tryk kort på **Op-tasten** eller **Ned-tasten** for at indstille minutterne.

Figur 75: Indstilling af ur

- ▶ Tryk kort på **funktionstasten**.

⇒ Det indstillede klokkeslæt er gemt og anvendes nu. Indstillingsmenuen er åbnet.

6.12 Bremse

FARE

Hydraulikolie kan være dødelig ved indtagelse og indtrængning i luftvejene

I tilfælde af en ulykke eller materialetræthed kan hydraulikolie strømme ud. Hydraulikolien kan være dødelig ved indtagelse og indånding.

Førstehjælpsforanstaltninger

- ▶ Bær handsker og beskyttelsesbriller som beskyttelsesudstyr. Hold ubeskyttede personer på sikker afstand.
- ▶ Før berørte personer ud af fareområdet og ud i frisk luft. Lad aldrig berørte personer være uden opsyn.
- ▶ Sørg for tilstrækkelig ventilation.
- ▶ Fjern omgående tøj, der er kontamineret med hydraulikolie.
- ▶ Forhøjet risiko for at falde på grund af lækket hydraulikolie.
- ▶ Hold sikker afstand til åben ild, varme overflader og antændingskilder.
- ▶ Undgå kontakt med hud og øjne.
- ▶ Indånd ikke dampe og aerosoler.

Efter indånding

- ▶ Sørg for tilførsel af frisk luft, søg læge ved ubehag.

Efter hudkontakt

- ▶ Vask det berørte hudområde med vand og sæbe, og skyl grundigt. Fjern kontamineret tøj. Søg læge ved ubehag.

Efter øjenkontakt

- ▶ Skyl øjnene mindst 10 minutter med åbne øjenlåg under rindende vand, også under øjenlågene. Søg læge ved fortsat ubehag.

FARE

Efter indtagelse

- ▶ Skyl munden med vand. Fremkald aldrig opkastning! Aspirationsfare!
- ▶ Læg en person, der kaster op og ligger på ryggen, i aflåst sideleje. Søg omgående læge.

Miljøbeskyttelsesforanstaltninger

- ▶ Lad aldrig hydraulikolie trænge ud i kloaksystemet, i overfladevand eller ned i grundvandet.
- ▶ Hvis hydraulikolie er trængt ned i jorden, forurener vandløb eller søer eller er kommet i kloaksystemet, skal de ansvarlige myndigheder underrettes.

ADVARSEL

Styrt på grund af bremesvigt

Olie eller smøremidler på en skivebremses bremeskive eller på fælgen til en fælgbremse kan medføre et totalt bremesvigt. Dette kan medføre et styrt med alvorlige kvæstelser til følge.

- ▶ Sørg for, at olie og smøremidler aldrig kommer i kontakt med bremeskiven eller bremsebelægningerne og fælgen.
- ▶ Hvis bremsebelægningerne er kommet i kontakt med olie eller smøremidler, skal du kontakte forhandleren eller et cykelværksted for at få rengjort eller udskiftet komponenterne.

Ved langvarig, kontinuerlig betjening af bremsen (f.eks. ved en lang nedkørsel) kan olien i bremsesystemet blive meget varmt. Derved kan der akkumuleres damp. Dette medfører, at vand, der eventuelt befinder sig i bremsesystemet, udvider sig, eller at der dannes luftbobler. Resultatet kan være, at grebsvandringen pludselig bliver længere. Dette kan resultere i et styrt med alvorlige kvæstelser.

- ▶ Slip regelmæssigt bremsen ved længere nedkørsler.

⚠ ADVARSEL

Amputation på grund af roterende bremseskive

Skivebremsens bremseskive er så skarp, at den medfører alvorlige fingerkvæstelser, hvis disse kommer ind i bremseskivens åbninger.

Hold altid fingrene væk fra den roterende bremseskive.

⚠ FORSIGTIG

Styrt på grund af fugtigt vejr

På våde veje kan *dækkene* skride ud. Regn også med forlænget bremselængde i fugtigt vejr. Bremsefonemmelsen afviger fra den normale fornemmelse. Herved kan der opstå tab af kontrol eller styrt, der kan medføre kvæstelser.

- ▶ Kør langsomt, og brems tidligt.

Styrt på grund af forkert anvendelse

Ukorrekt håndtering af bremsen kan føre til tab af kontrol og til styrt, som kan medføre kvæstelser.

- ▶ Flyt vægten så langt bagud og nedad som muligt.
- ▶ Øv dig i bremsning og nødopbremsninger, før elcyklen anvendes i offentlig trafik.
- ▶ Anvend aldrig elcyklen, hvis der ikke mærkes nogen modstand, når bremsehåndtaget betjenes. Henvend dig hos forhandleren.

Forbrændinger på grund af varmkørt bremse

Bremserne kan blive meget varme under driften. Ved berøring kan der opstå forbrændinger eller brand.

- ▶ Berør aldrig bremsens komponenter straks efter kørslen.

⚠ FORSIGTIG

Styrt efter rengøring eller opbevaring

Bremsesystemet er ikke udviklet til anvendelse på en elcykel, der er vendt på hovedet eller ligger ned. Dette kan medføre, at bremsen i visse tilfælde ikke fungerer korrekt. Der er risiko for at styrte med kvæstelser til følge.

- ▶ Hvis elcyklen stilles på hovedet eller lægges ned, skal bremsen betjenes nogle gange, før du kører på den, så du er sikker på, at bremserne fungerer normalt.
- ▶ Anvend aldrig elcyklen, hvis den ikke længere bremser normalt. Henvend dig hos forhandleren.

Under kørslen frakobles motorens drivkraft, så snart cyklisten ikke længere træder i pedalerne. Under opbremsning frakobles drevsystemet ikke.

- ▶ For at få et optimalt bremseresultat skal du undgå at træde i pedalerne under bremsning.

6.12.1 Brug af bremsehåndtag

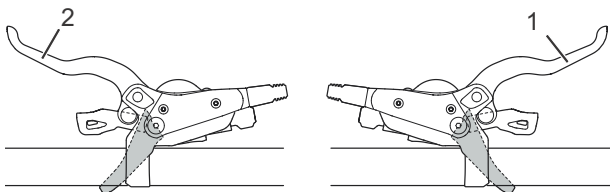

Figur 76: Bremsehåndtag til bagbremse (1) og forbremse (2), Shimano-bremse som eksempel

- ▶ Hold venstre *bremsehåndtag til forbremsen* og det højre *bremsehåndtag til bagbremsen* inde, indtil den ønskede hastighed er nået.

6.12.2 Brug af frihjulsbremse

Gælder kun for elcykler med dette udstyr

- ✓ Den bedste opbremsning opnås, hvis pedalerne er i positionerne kl. 3 og kl. 9 under opbremsningen. For at udnytte tomgangen mellem køre- og bremsebevægelsen bør pedalen bevæges et stykke forbi positionerne kl. 3 og kl. 9, før pedalerne bevæges *baglæns* for at bremse.
- ▶ Træd pedalerne *baglæns*, indtil den ønskede hastighed er nået.

6.13 Affjedring og dæmpning

6.13.1 Indstilling af FOX-gaflens tryktrin

Gælder kun for elcykler med dette udstyr

Trykindstillingsanordningen gør det muligt at foretage hurtige tilpasninger for at tilpasse gaflens affjedring ved ændringer i terrænet. Den er beregnet til indstillinger under kørslen.

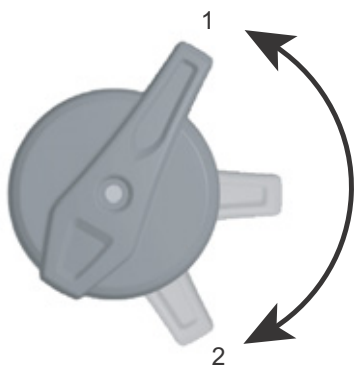

Figur 77: FOX-trykindstillingsanordning med positionerne ÅBEN (1) og HÅRD (2)

- ▶ I positionen ÅBEN er trykdæmpningen mindst, således at gafflen føles blødere. Brug positionen HÅRD, hvis gafflen skal føles hårdere, og når du kører på et blødt underlag. Grebspositionerne mellem positionerne ÅBEN og HÅRD gør det muligt at finindstille trykdæmpningen.

Det anbefales at indstille trykindstillingsanordningens greb på positionen ÅBEN først.

6.13.2 Indstilling af FOX-dæmperens tryktrin

Gælder kun for elcykler med dette udstyr

Trykindstillingsanordningen gør det muligt at foretage hurtige tilpasninger for at tilpasse gaflens affjedring ved ændringer i terrænet. Den er beregnet til indstillinger under kørslen.



Figur 78: FOX-trykindstillingsanordning på bagdæmper med positionerne ÅBEN (1), MELLEME (2) og HÅRD (3)

- ▶ Brug positionen ÅBEN ved hårde nedkørsler, positionen MELLEME i ujævnt terræn og positionen HÅRD til effektiv klatring. Stil først trykindstillingsanordningen på positionen ÅBEN.

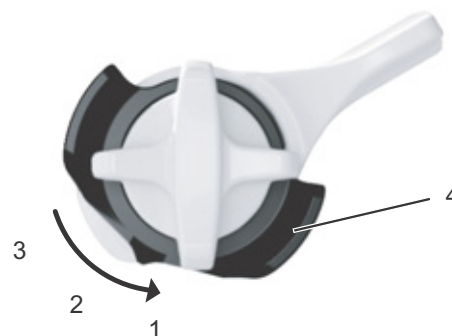

Figur 79: Finindstilling af positionen ÅBEN foretages med indstillingsanordningen (4)

FOX-bagdæmperen har finindstilling til positionen ÅBEN.

- ✓ Det anbefales at foretage finindstillingerne, mens trykindstillingsanordningen er i positionen MELLEME eller HÅRD.
- ▶ Træk indstillingsanordningen ud.
- ▶ Drej indstillingsanordningen til position 1, 2 eller 3. Indstilling 1 giver den blødeste kørsel, indstilling 3 den hårdeste.
- ▶ Tryk indstillingsanordningen ind for at låse indstillingen.

6.13.3 Indstilling af Suntour-gaflens tryktrin

Gælder kun for elcykler med dette udstyr

Trykindstillingsanordningen gør det muligt at foretage hurtige tilpasninger for at tilpasse gaflens affjedring ved ændringer i terrænet. Den er beregnet til indstillinger under kørslen.



Figur 80: Suntour-trykindstillingsanordning med positionerne OPEN (1) og LOCK (2)

- I positionen OPEN er trykdæmpningen mindst, således at gafflen føles blødere. Brug positionen LÅS, hvis gafflen skal føles hårdere, og når du kører på et blødt underlag. Grebspositionerne mellem positionerne OPEN og LOCK gør det muligt at finindstille trykdæmpningen.

Det anbefales at indstille trykindstillingsanordningens greb på positionen OPEN først.

6.13.4 Indstilling af Suntour-dæmperens tryktrin

Gælder kun for elcykler med dette udstyr

Trykindstillingsanordningen gør det muligt at foretage hurtige tilpasninger for at tilpasse gaflens affjedring ved ændringer i terrænet. Den bør aldrig anvendes under kørsel i hårdt terræn.



Figur 81: Suntour-trykindstillingsanordning åbnet (1)

- Brug positionen OPEN ved hårde nedkørsler og positionen LOCK til effektiv klatring. Stil først trykindstillingsanordningen på positionen OPEN.



Figur 82: Suntour-trykindstillingsanordning lukket (2)

6.13.5 Indstilling af Rock Shox-dæmperens træktrin

Gælder kun for elcykler med dette udstyr

Trækdæmperen bestemmer den hastighed, hvormed gafflen efter sammenfjedring igen fjeder tilbage til fuld længde. Denne hastighed påvirker hjulets kontakt med jorden og dermed kontrol og effektivitet. Bagdæmperen skal fjedre hurtigt tilbage for at bevare traktionen uden at føles urolig eller hoppende. Ved for kraftig trækdæmpning kan bagdæmperen ikke fjedre hurtigt nok tilbage før næste stød. Trækdæmperen til baghjulet sidder i bagdæmperen.



Figur 83: Indstilling af trækdæmperens hårdhed på bagdæmperens indstillingshjul (1)

- ▶ Stil indstillingshjulet på midterste position.
- ▶ Kør over en lille forhindring med elcyklen.
- ⇒ Trækdæmperen er indstillet optimalt, når baghjulets tilbagefjedringsbevægelse føles ligesom forhjulets.
- ▶ Hvis baghjulet fjeder væsentligt hurtigere eller langsommere tilbage end forhjulet, skal du ændre indstillingen ved at dreje på indstillingshjulet.
- Drej indstillingshjulet mod uret for at øge tilbagefjedringshastigheden.
- Drej indstillingshjulet med uret for at reducere tilbagefjedringshastigheden.

6.13.6 Indstilling af Rock Shox-dæmperens træktrin

Gælder kun for elcykler med dette udstyr

Trykdæmpningen styrer den hastighed, hvormed bagdæmperen fjeder sammen, f.eks. når cyklisten ændrer vægtfordelingen, ved lettere stød og kørsel i sving. Den forbedrer kontrollen og effektiviteten.

Affjedringen føles for hård ved stød med en for kraftig trykdæmpning. Trykdæmperen indstilles med grebet.

- Drej grebet med uret (+) for at reducere sammenfjedringshastigheden.
- ▶ Drej grebet mod uret (-) for at øge sammenfjedringshastigheden.

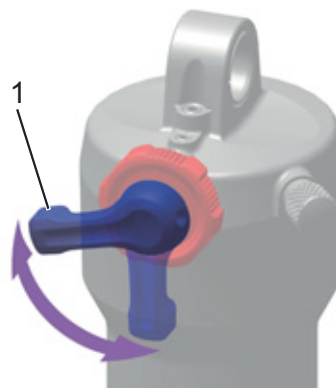

Figur 84: Indstilling af trykdæmperens hårdhed på bagdæmperens greb (1)

6.14 Gearskit

Det er vigtigt, at der vælges et passende gear til en skånsom kørsel samt til det elektriske drevsystems lydefri funktion. Trædefrekvensen ligger mellem 70 og 80 omdrejninger per minut.

- ▶ Det anbefales ikke at træde i pedalerne, når der skiftes gear. Derved lettes gearskiftet, og sliddet på drevstrengen reduceres.

6.14.1 Valg af gear

Gælder kun for elcykler med dette udstyr

Hvis du vælger det rigtige gear, kan du med samme kraftanstrengelse øge både hastighed og rækkevidde. Brug gearskiftet.

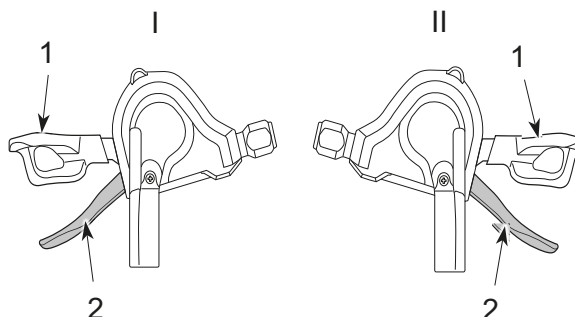

Figur 85: Ned-gearvælger (1) og Op-gearvælger (2) på venstre (I) og højre (II) gearskift

- ▶ Vælg det passende gear med *gearvælgerne*.
- ⇒ Gearskiftet skifter gear.
- ⇒ Gearvælgeren returnerer til udgangsposition.
- ▶ Hvis gearskiftet blokeres, skal koblingen rengøres og smøres.

6.14.2 Brug af navgear

Gælder kun for elcykler med dette udstyr



Styrt på grund af forkert anvendelse

Hvis der under gearskiftet trædes for hårdt i pedalerne, og gearvælgeren betjenes, eller hvis der skiftes til flere gear på samme tid, kan fødderne smutte af pedalerne. Elcyklen kan slå en kolbøtte eller vælte, hvilket kan medføre personskader.

Hvis der skiftes fra flere gear til et lavere gear, kan det medføre, at drejegræbets udvendige kappe revner. Dette har ingen betydning for drejegræbets funktion, da den udvendige føring returnerer til dens oprindelige position efter gearskiftet.

- ▶ Belast ikke pedalerne ret meget, når du skifter gear.
- ▶ Vælg aldrig mere end ét gear.

Bemærk

Indernavet er ikke helt vandtæt. Hvis der trænger vand ind i navet, kan det ruste, og dermed fungerer gearskiftet ikke længere.

- ▶ Anvend aldrig elcyklen på steder, hvor der kan trænge vand ind i navet.

I sjældne tilfælde kan der fornemmes lyde fra gearmekanismen inde i navet efter et gearskift, hvilket er helt normalt.

Afmonter ikke selv navet. Hvis det skal afmonteres, skal du kontakte forhandleren.

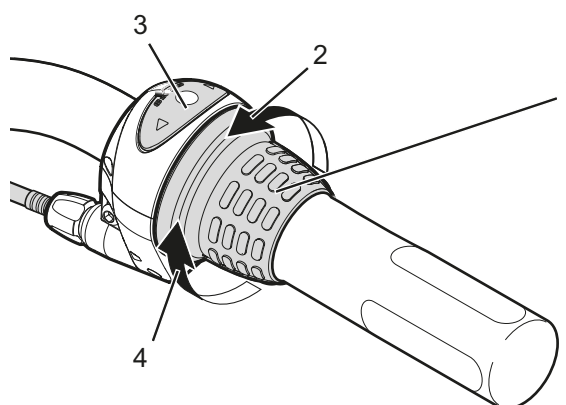

Figur 86: Shimano Nexus-gear som eksempel: Navgearets drejegræb (1) med display (3), drejeretning for at skifte til et højere gear (2) og drejeretning for at skifte til et lavere gear (4)

- ▶ Drej på drejegræbet.
- ⇒ Gearskiftet skifter gear.
- ⇒ Tallet i displayet viser det gear, der er skiftet til.

7 Rengøring og pleje

Tjekliste for rengøring

| | | |
|--------------------------|---|-----------------------|
| <input type="checkbox"/> | Rengør pedalerne | hver gang efter brug |
| <input type="checkbox"/> | Rengør fjedergaflen og om nødvendigt bagdæmperen | hver gang efter brug |
| <input type="checkbox"/> | Rengøring af batteriet | hver måned |
| <input type="checkbox"/> | Kæde (hovedsageligt asfalteret vej) | for hver 250 - 300 km |
| <input type="checkbox"/> | Grundig rengøring og konservering af alle komponenter | mindst hvert halve år |
| <input type="checkbox"/> | Rengør opladeren | mindst hvert halve år |
| <input type="checkbox"/> | Rengør og smør den højdeindstillige sadelpind | hvert halve år |

Tjekliste for vedligeholdelse

| | | |
|--------------------------|---|-----------------------|
| <input type="checkbox"/> | Kontrollér USB-gummiafdækningens position | før kørsel |
| <input type="checkbox"/> | Kontrollér dæksliddet | hver uge |
| <input type="checkbox"/> | Kontrollér sliddet på fælgene | hver uge |
| <input type="checkbox"/> | Kontrollér dæktrykket | hver uge |
| <input type="checkbox"/> | Kontrollér bremsesliddet | hver måned |
| <input type="checkbox"/> | Kontrollér elledningerne og bowdenkablerne for beskadigelser og funktion | hver måned |
| <input type="checkbox"/> | Kontrollér kædespænding | hver måned |
| <input type="checkbox"/> | Kontrollér, om egerne er strammet korrekt | kvartårligt |
| <input type="checkbox"/> | Kontrollér gearskiftets indstilling | kvartårligt |
| <input type="checkbox"/> | Rengør fjedergaflen, og kontrollér om nødvendigt bagdæmperen for funktion og slid | kvartårligt |
| <input type="checkbox"/> | Kontrollér sliddet på bremseskiverne | mindst hvert halve år |



FORSIGTIG

Styrt og fald ved utilsigtet aktivering

Der er fare for kvæstelser ved utilsigtet aktivering af drevsystemet.

- ▶ Tag batteriet af før rengøring.

De følgende plejearbejder skal udføres regelmæssigt. Plejen kan udføres af ejeren/cyklisten. Spørg forhandleren til råds, hvis du er i tvivl.

7.1 Rengøring hver gang efter brug

Nødvendigt værktøj og rengøringsmidler:

- Klud
- Luftpumpe
- Børste
- Vand
- Sulfo
- Spand

7.1.1 Rengøring af fjedergaflen

- ▶ Fjern snavs og aflejringerne fra standrørene og afstrygertætningerne med en fugtig klud.
- ▶ Kontrollér standrørene for buler, ridser, misfarvninger eller udstrømmende olie.
- ▶ Kontrollér lufttrykket.
- ▶ Smør støvtætningerne og standrørene.

7.1.2 Rengøring af bagdæmperen

- ▶ Fjern snavs og aflejringer fra dæmperenheden med en fugtig klud.
- ▶ Kontrollér bagdæmperen for buler, ridser, misfarvninger og udstrømmende olie.

7.1.3 Rengøring af pedalerne

- ▶ Rengør pedalerne med børste og sæbevand efter kørsel i mudder og regn.
- ⇒ Plej pedalerne efter rengøringen.

7.2 Grundlæggende rengøring



FORSIGTIG

Styrt på grund af bremsesvigt

Bremsens funktion kan midlertidigt være unormalt svag efter rengøring, pleje eller reparation af elcyklen. Det kan resultere i styrt med kvæstelser.

- ▶ Kom aldrig plejemiddel eller olie på bremseskiverne, bremsebelægningerne eller fælgenes bremseflader.
- ▶ Foretag nogle prøveopbremsninger efter rengøring, pleje eller reparation.

Bemærk

Ved brug af damprensere kan der komme vand ind i lejerne. Smøremidlerne i lejerne fortyndes, friktionen øges, og på sigt bliver lejerne ødelagt.

- ▶ Rengør aldrig elcyklen med en damprenser.

Fedtindsmurte dele, f.eks. sadelpinden, styret eller frempinden, kan ikke længere fastklemmes sikkert.

- ▶ Kom aldrig fedt eller olie på fastklemningsområder.

Nødvendigt værktøj og rengøringsmidler:

- Klude
- Svamp
- Luftpumpe
- Børste
- Tandbørste
- Pensel
- Vandkande
- Spand
- Vand
- Sulfo
- Affedtningsmiddel
- Smøremidler
- Bremsrens eller sprit

- ✓ Fjern batteri og display før den grundlæggende rengøring.

7.2.1 Rengøring af stellet

- ▶ Alt efter hvor snavset stellet er, og hvor genstridigt det er, skal hele stellet vaske i sæbevand.
- ▶ Efter at sæbevandet har virket tilstrækkeligt, kan snavs og mudder fjernes med svamp, børste og tandbørste.
- ▶ Afslutningsvis skylles stellet med vand, f.eks. fra en vandkande.
- ▶ Plej stellet efter rengøringen.

7.2.2 Rengøring af frempinden

- ▶ Rengør frempinden med en klud og sæbevand.
- ▶ Plej frempinden efter rengøringen.

7.2.3 Rengøring af bagdæmperen

- ▶ Rengør bagdæmperen med en klud og sæbevand.

7.2.4 Rengøring af hjul



ADVARSEL

Styrt på grund af hård opbremsning af fælge

En hård opbremsning kan medføre brud på fælgen og blokering af dækket. Dette kan resultere i et styrt med alvorlige kvæstelser.

Kontrollér regelmæssigt *sliddet* på fælgen.

- ▶ Kontrollér dæk, fælg, eger og nipler for eventuelle skader under rengøringen af hjulet.
- ▶ Rengør navet og egerne indefra og ud med en svamp og en børste.
- ▶ Rengør fælgen med en svamp.

7.2.5 Rengøring af drevelementerne

- ▶ Spray affedtningsmiddel på kassette, kædehjul og forskifter.
- ▶ Lad midlet virke kortvarigt, og fjern derefter grov snavs med en børste.
- ▶ Vask alle dele med sæbevand og en tandbørste.
- ▶ Plej drevelementerne efter rengøringen.

7.2.6 Rengøring af kæden

Bemærk

- ▶ Brug aldrig aggressive (syreholdige) rengøringsmidler, rustløsnere eller affedningsmiddel ved rengøring af kæden.
 - ▶ Brug ikke kæderengøringsapparater, og læg ikke kæden i blød.
-
- ▶ Fugt en børste let med sulfo. Børst begge sider af kæden af.
 - ▶ Fugt en klud med sæbevand. Læg kluden på kæden.
 - ▶ Hold let om kluden, mens du drejer baghjulet, så kæden løber langsomt gennem kluden.
 - ▶ Hvis kæden fortsat er snavset, skal den rengøres med smøremiddel.
 - ▶ Plej kæden efter rengøringen.

7.2.7 Rengøring af batteriet

FORSIGTIG

Brand og eksplosion ved vandkontakt

Batteriet er kun beskyttet mod let stænkvand. Indtrængende vand kan udløse kortslutning. Batteriet kan antænde sig selv og eksplodere.

- ▶ Rengør aldrig batteriet med højtryksrensere, vandstråler eller trykluft.
- ▶ Hold forbindelserne rene og tørre.
- ▶ Dyk aldrig batteriet ned i vand.
- ▶ Anvend aldrig rengøringsmidler.
- ▶ Fjern batteriet fra elcyklen før rengøring.

Bemærk

- ▶ Rengør ikke batteriet med opløsningsmidler (dvs. fortynder, sprit, olie, korrosionsbeskyttelse) eller rengøringsmidler.
-
- ▶ Rengør kun batteriets elektriske tilslutninger med en tør klud eller en pensel.
 - ▶ Tør ydersiderne af med en godt opvredet, let fugtig klud.

7.2.8 Rengøring af displayet

Bemærk

- Hvis der trænger vand ind i displayet, bliver det ødelagt.
- ▶ Sænk aldrig displayet ned i vand.
 - ▶ Rengør aldrig med højtryksrensere, vandstråle eller trykluft.
 - ▶ Anvend aldrig rengøringsmidler.
 - ▶ Fjern displayet fra elcyklen før rengøring.
-
- ▶ Rengør forsigtigt displayet med en fugtig, blød klud.

7.2.9 Rengøring af drevenheden

FORSIGTIG

Forbrænding på grund af varmt drev

Drevets køler kan blive ekstremt varm under brug. Det kan give forbrændinger ved berøring.

- ▶ Lad drevenheden køle af før rengøring.

Bemærk

- Hvis der trænger vand ind i drevenheden, bliver den ødelagt.
- ▶ Sænk aldrig drevenheden ned i vand.
 - ▶ Rengør aldrig med højtryksrensere, vandstråle eller trykluft.
 - ▶ Anvend aldrig rengøringsmidler.
 - ▶ Åbn aldrig drevenheden.
-
- ▶ Rengør forsigtigt drevenheden med en fugtig, blød klud.

7.2.10 Rengøring af bremsen



ADVARSEL

Bremesvigt på grund af vandindtrængen

Bremens tætninger kan ikke modstå høje tryk. Beskadigede bremsesvigt kan medføre bremesvigt og ulykker med kvæstelser til følge.

- ▶ Rengør aldrig elcyklen med højtryksrensere eller trykluft.
- ▶ Vær forsigtig ved brug af vandslange. Ret aldrig vandstrålen direkte mod tætningsområderne.

- ▶ Rengør bremse og bremseskiver med vand, sulfo og børste.
- ▶ Foretag grundig affedtning af bremseskiver med bremserengøringsmiddel eller sprit.

7.3 Pleje

Nødvendigt værktøj og rengøringsmidler:

- Klude
- Tandbørster
- Sulfo
- Stelplejeolie
- Silikone- eller teflonolie
- Syrefrit smørefedt
- Gaffelolie
- Kædeolie
- Affedningsmiddel
- Sprayolie
- Teflonspray

7.3.1 Pleje af stellet

- ▶ Lad stellet tørre efter rengøring.
- ▶ Påfør plejeolie. Aftør plejeolien igen efter en kort virketid.

7.3.2 Pleje af frempinden

- ▶ Smør kronrøret og hurtigbespændingens drejepunkt med silikone- eller teflonolie.
- ▶ På Speedlifter Twist skal frigøringsbolten endvidere oliesmøres via noten i Speedlifter-enheden.
- ▶ For at lette betjeningen af hurtigbespændingen skal der påføres lidt syrefrit smørefedt mellem hurtigbespændingen og glidestykket.

7.3.3 Pleje af gafflen

- ▶ Behandl støvtætningerne med en gaffelolie.

7.3.4 Pleje af drevelementerne

- ▶ Spray affedningsmiddel på kassette, kædehjul og forskifter.
- ▶ Lad midlet virke kortvarigt, og fjern derefter grov snavs med en børste.
- ▶ Vask alle dele med sæbevand og en tandbørste.

7.3.5 Pleje af pedalerne

- ▶ Påfør oliespray efter rengøringen.

7.3.6 Pleje af kæden

- ▶ Smør grundigt med kædeolie efter rengøring af kæden.

7.3.7 Pleje af drevelementerne

- ▶ Plej kardanaksler og gearskiftehjul og forskifter med teflonspray.

7.4 Vedligeholdelse



FORSIGTIG

Styrt og fald ved utilsigtet aktivering

Der er fare for kvæstelser ved utilsigtet aktivering af drevsystemet.

- ▶ Tag batteriet af før vedligeholdelse.

Følgende vedligeholdelse skal udføres regelmæssigt. Det kan udføres af ejeren/cyklisten. Spørg forhandleren til råds, hvis du er i tvivl.

7.4.1 Hjul

⚠ ADVARSEL

Styrt på grund af hård opbremsning af fælge

En hård opbremsning kan medføre brud på fælgen og blokering af dækket. Dette kan resultere i et styrt med alvorlige kvæstelser.

- ▶ Kontrollér regelmæssigt *sliddet* på fælgen.

Bemærk

Hvis dæktrykket er for lavt, opnår dækket ikke sin bæreevne. Dækket er ustabil og kan springe af fælgen.

Hvis dæktrykket er for højt, kan dækket eksplodere.

- ▶ Kontrollér dæktrykket i overensstemmelse med oplysningerne
- ▶ *Korriger dæktrykket* om nødvendigt.
- ▶ Kontrollér *sliddet* på *dækkene*.
- ▶ Kontrollér *dæktrykket*.
- ▶ Kontrollér *sliddet* på *fælgene*.
- Fælgbremser fælge med usynlig slidindikator er slidte, når slidviseren ses på fælgens overkant.
- Fælge med synlig slidindikator er slidte, når den sorte rille på belægningens friktionsflade er slidt af. *Fælgene* bør udskiftes, hver anden gang bremsebelægningen udskiftes.
- ▶ Kontrollér, om egerne er strammet korrekt.

7.4.2 Kontrol af dæk

- ▶ Kontrollér *sliddet* på *dækkene*. Dækkene er slidt ned, når fælgbåndet eller tråde fra karkassen bliver synlige på slidbanen.
- ⇒ Hvis et dæk er slidt ned, skal en forhandler skifte dækket.

7.4.3 Kontrol af fælge

- ▶ Kontrollér *sliddet* på *fælgene*. Fælgene er slidte, når den sorte rille på belægningens friktionsflade er slidt af.
- ⇒ Slidte fælge skal udskiftes af forhandleren.
- ⇒ *Fælgene* bør udskiftes, hver anden gang bremsebelægningen udskiftes.

7.4.4 Kontrol og korrektion af dæktryk

7.4.4.1 Dunlopventil



Dæktrykket kan ikke måles med en enkel Dunlopventil. Derfor måles dæktrykket i pumpe-slangen under langsom pumpning med cykelpumpen.

Det anbefales at bruge en cykelpumpe med manometer. Cykelpumpens driftsvejledning skal følges.

- ▶ Skru ventilkappen af.
- ▶ Sæt cykelpumpen på.
- ▶ Pump langsomt dækket op, og hold øje med dæktrykket.

- ▶ Korriger dæktrykket i overensstemmelse med oplysningerne i elcykel-passet.
- ▶ Hvis dæktrykket er for højt, skal du løsne omløbermøtrikken, lukke luft ud og spænde omløbermøtrikken igen.
- ▶ Tag cykelpumpen af.
- ▶ Skru ventilkappen fast.
- ▶ Skru fælgmøtrikken let fast mod fælgen med fingerspidserne.

7.4.4.2 Fransk ventil



- ✓ Det anbefales at bruge en cykelpumpe med manometer. Cykelpumpens betjeningsvejledning skal følges.

- ▶ Skru ventilkappen af.
- ▶ Åbn fingermøtrikken ca. fire omdrejninger.
- ▶ Sæt forsigtigt cykelpumpen på, så ventilindsatsen ikke bøjes.

- ▶ Pump dækket op, og hold øje med dæktrykket.
- ⇒ Dæktrykket skal korrigeres i overensstemmelse med oplysningerne.

- ▶ Tag cykelpumpen af.
- ▶ Spænd fingermøtrikken fast med fingerspidserne.
- ▶ Skru ventilkappen fast.

Skru fælgmøtrikken let fast mod fælgen med fingerspidserne.

7.4.4.3 Bilventil



✓ Det anbefales at bruge en cykelpumpe med manometer. Cykelpumpens driftsvejledning skal følges.

- ▶ Skru ventilkappen af.
- ▶ Sæt cykelpumpen på.
- ▶ Pump dækket op, og hold øje med dæktrykket.

⇒ Dæktrykket skal korrigeres i overensstemmelse med oplysningerne.

- ▶ Tag cykelpumpen af.
- ▶ Skru ventilkappen fast.
- ▶ Skru fælgmøtrikken let fast mod fælgen med fingerspidserne.

7.4.5 Bremsesystem



Styrt på grund af bremsesvigt

Slidte bremseskiver og bremsebelægninger samt manglende hydraulikolie i bremseledningen nedsætter bremseeffekten. Det kan resultere i styrt med kvæstelser.

- ▶ Kontrollér regelmæssigt bremseskiven, bremsebelægningerne og det hydrauliske bremsesystem, og udskift om nødvendigt.

Anvendeshyppigheden og vejrforholdene er afgørende for, hvor regelmæssigt bremsen skal vedligeholdes. Hvis elcyklen anvendes under ekstreme forhold som f.eks. regn, smuds eller højt kilometertal, skal vedligeholdelsen udføres oftere.

7.4.6 Kontrol af bremsebelægninger for slid

Kontrollér bremsebelægningerne efter 1000 fuldstændige opbremsninger.

- ▶ Kontrollér, at tykkelsen på bremsebelægningerne intet sted er mindre end 1,8 mm og på bremsebelægning og bæreplade intet sted er mindre end 2,5 mm.
 - ▶ Træk i bremsehåndtagene, og hold fast. Kontrollér samtidig, at transportsikringens slidlærer passer ind mellem bremsebelægningernes bæreplader.
- ⇒ Bremsebelægningerne har ikke nået slidgrænsen. I modsat fald skal en forhandler udskifte bremsebelægningerne.

7.4.7 Kontrol af trykpunkt

- ▶ Træk flere gange i bremsehåndtagene, og hold fast.
- ⇒ Hvis trykpunktet ikke er tydeligt mærkbart og ændrer sig, skal en forhandler udlufte bremsen.

7.4.8 Kontrol af bremseskiver for slid

- ▶ Kontrollér, at bremseskivens tykkelse på intet sted er mindre end 1,8 mm.
- ⇒ Bremseskiverne har ikke nået slidgrænsen. I modsat fald skal en forhandler straks udskifte bremseskiverne.

7.4.9 Elektriske ledninger og bremsekabler

- ▶ Kontrollér alle synlige elledninger og kabeltræk for beskadigelse. Hvis yderkablerne f.eks. er sammenpressede, skal elcyklen tages ud af brug, indtil kabeltrækkene er udskiftet.
- ▶ Kontrollér alle elledningers og kabeltræks funktion.

7.4.10 Gearskift

- ▶ Kontrollér indstillingen af gearskiftet og *gearvælgeren* eller *gearskiftets drejegræb*, og korriger om nødvendigt.

7.4.11 Frempind

- ▶ Frempinden og hurtigbespændingssystemet bør kontrolleres med regelmæssige mellemrum og om nødvendigt indstilles af forhandleren.
- ▶ Hvis unbrakoskruen løsnes i den forbindelse, skal lejesløret indstilles, mens skruen er løsnet. Derefter skal de løsnede skrue forsynes med medium skruesikring (f.eks. Loctite blå) og derefter fastspændes iht. specifikationerne.
- ▶ Afhjælp slitage og tegn på korrosion med en olieholdig klud, og kontrollér for olielækager.

7.4.12 USB-port

Bemærk

Indtrængende fugt gennem USB-porten kan udløse en kortslutning i *displayet*.

- ▶ Kontrollér positionen på *USB-portens gummiafdækning* regelmæssigt, og korriger om nødvendigt.

7.4.13 Kontrol af kædens stramning

Bemærk

Er kæden strammet for meget, øges sliddet.

Hvis kæden er strammet for lidt, kan det medføre, at *kæden* eller *drivremmen* springer af *kædehjulene*.

- ▶ Kontrollér kædens stramning hver måned.
- ▶ Kontrollér kædens stramning tre til fire steder over en komplet omdrejning af kranken.
- ▶ Kan *kæden* trykkes mere end 2 cm ind, skal *kæden* eller *drivremmen* efterstrammes hos en forhandler.
- ▶ Kan *kæden* eller *drivremmen* trykkes mindre end 1 cm op eller ned, skal *kæden* eller *drivremmen* løsnes.
- ⇒ Kædens stramning er optimal, når *kæden* eller *drivremmen* kan trykkes maksimalt 2 cm ind i midten mellem spidshjulet og tandhjulet. Kranken skal derudover kunne drejes uden modstand.
- ⇒ Ved navgear skal baghjulet flyttes hhv. bagud eller fremad for at stramme kæden. Dette bør kun foretages af en fagmand.

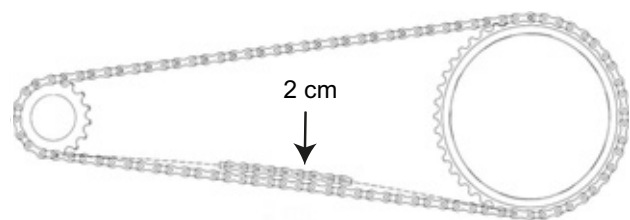

Figur 87: Kontrol af kædespænding

7.4.14 Kontrol af styregrebenes fastgørelse

- ▶ Kontrollér, at styregrebene sidder fast.



8 Service

ADVARSEL

Kvæstelse på grund af beskadigede bremses

Det kræver faglig viden og specialværktøj at reparere bremsen. Forkert eller ikke tilladt samlearbejde kan beskadige bremsen. Dette kan medføre uheld med kvæstelser.

- Bremsen må kun repareres af en forhandler.

Udfør aldrig arbejde eller ændringer (f.eks. adskillelse, slibning eller lakering), som ikke udtrykkeligt er tilladt og beskrevet i bremsens brugervejledning.

Øjenskader

Hvis indstillingerne ikke udføres korrekt, kan der opstå problemer, som kan medføre alvorlige kvæstelser.

Brug altid beskyttelsesbriller til beskyttelse af øjnene, når du udfører servicearbejde som f.eks. udskiftning af komponenter.

FORSIGTIG

Styrt og fald ved utilsigtet aktivering

Der er fare for kvæstelser ved utilsigtet aktivering af drevsystemet.

- Tag batteriet af før eftersyn.

Styrt på grund af materialetræthed

Overskrides en komponents levetid, kan den pludseligt svigte. Det kan resultere i styrt med kvæstelser.

- En grundlæggende rengøring bør foretages hvert halve år hos forhandleren i forbindelse med de anførte servicearbejder.

FORSIGTIG

Fare for miljøet på grund af giftstoffer

I bremsesystemet findes der giftige og miljøskadelige smøremidler og miljøskadelig olie. Kloaksystemet eller grundvandet forgiftes, hvis disse stoffer kommer heri.

- Smøremidler og olie, som opstår i forbindelse med reparationen, skal bortskaffes miljørigtigt og i overensstemmelse med lovens forskrifter.

Bemærk

Motoren er vedligeholdelsesfri og må kun åbnes af kvalificeret fagpersonale.

- Åbn aldrig motoren.

Mindst hver sjette måned skal forhandleren udføre service. Kun på denne måde er elcyklens sikkerhed og funktion garanteret.

Uanset om der skal skiftes skivebremse, bremsen skal udluftes, eller et hjul skal skiftes, kræves der faglig viden samt specialværktøj og særlige smøremidler. Hvis den foreskrevne service og fremgangsmåde ikke udføres, kan elcyklen blive beskadiget. Derfor må service kun udføres af en forhandler.

- Forhandleren kontrollerer elcyklen ud fra servicetabellen i tillægget.
- Under den grundlæggende rengøring undersøger forhandleren elcyklen for tegn på materialetræthed.
- Forhandleren kontrollerer drevsystemets softwareversion og opdaterer denne. De elektriske tilslutninger kontrolleres, renses og konserveres. De elektriske tilslutninger undersøges for skader.
- Forhandleren adskiller og rengør både fjedergaflens indvendige og udvendige flader. Han rengør og smører støvtætningerne og glidemufferne, kontrollerer tilspændingsværdier og indstiller gaflen efter brugerens ønsker samt udskifter skydetyllerne, hvis sløret er for stort (mere end 1 mm på gaffelbroen).

- ▶ Forhandleren foretager et komplet eftersyn af baghjulsdæmperen indvendigt og udvendigt, renoverer bagdæmperen, udskifter alle luftpakninger ved luftfjedergafler, renoverer luftaffjedringen, skifter olie og udskifter støvafstrygerne
- ▶ Forhandleren er især opmærksom på fælg- og bremseslid. Egerne strammes til efter behov.

8.1 Aksel med hurtigbespænding



Styrt på grund af løsnet hurtigbespænding

En defekt eller forkert monteret hurtigbespænding kan sætte sig fast i bremseskiven og blokere hjulet. Styrt kan være følgen.

- ▶ Forhjulets hurtigbespænding skal være på siden modsat bremseskiven.

Styrt på grund af defekt eller forkert monteret hurtigbespænding

Bremseskiven bliver meget varm under brug. Dette kan beskadige dele af hurtigbespændingen. Hurtigbespændingen løsner sig. Konsekvensen er, at du kan styrte og komme til skade.

- ▶ Forhjulets hurtigbespænding og bremseskiven skal sidde over for hinanden.

Styrt på grund af forkert indstillet spændekraft

Hvis spændekraften er for stor, ødelægges hurtigbespændingen, så den ikke fungerer.

Er spændekraften derimod ikke stor nok, medfører dette en uheldig kraftpåvirkning. Fjedergaflen eller stellet kan gå i stykker. Konsekvensen er, at du kan styrte og komme til skade.

- ▶ Fastgør aldrig en hurtigbespænding med et værktøj (f.eks. en hammer eller en tang).

Brug kun greb med forskriftsmæssigt indstillet spændekraft.

8.1.1 Kontrol af hurtigbespænding

- ▶ Kontrollér hurtigbespændingens placering og spændekraft. Hurtigbespændingen skal hvile plant mod det nederste hus. Ved lukning af bespændingen skal et let aftryk kunne ses på håndfladen.



Figur 88: Indstilling af hurtigbespændingens spændekraft

- ▶ Indstil om nødvendigt grebets spændekraft med en 4 mm unbrakonøgle. Kontrollér derefter hurtigbespændingens placering og spændekraft.

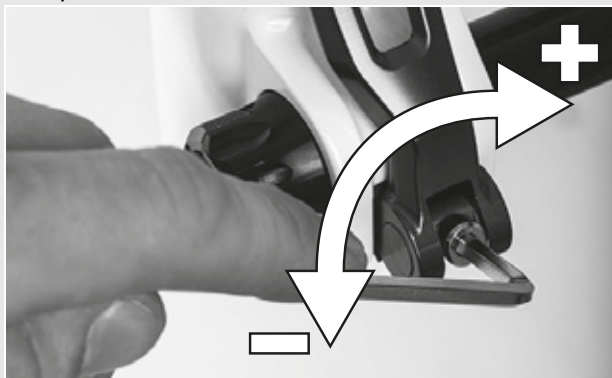

Figur 89: Indstilling af hurtigbespændingens spændekraft

8.2 Indstilling af gearskift

Kan gearene ikke skiftes nemt, skal indstillingen af koblingskablets spænding korrigeres.

- ▶ Træk forsigtigt *slutmuffen* væk fra gearvælgerhuset, og drej den samtidig.
- ▶ Kontrollér gearskiftets funktion efter hver korrigerings.

8.2.1 Gearskift med ét kabel

Gælder kun for elcykler med dette udstyr

- ▶ Juster slutmufferne på gearvælgerhuset for at opnå et letgående gearskift.



Figur 90: Slutmuffe (1) på gearskiftet med ét kabel og gearvælgerhus (2), eksempel

8.2.2 Gearskift med to kabler

Gælder kun for elcykler med dette udstyr

- ▶ Indstil slutmufferne under stellets baggaffel for at opnå et letgående gearskift.
- ▶ Koblingskablet har et slør på ca. 1 mm ved let udtrækning.

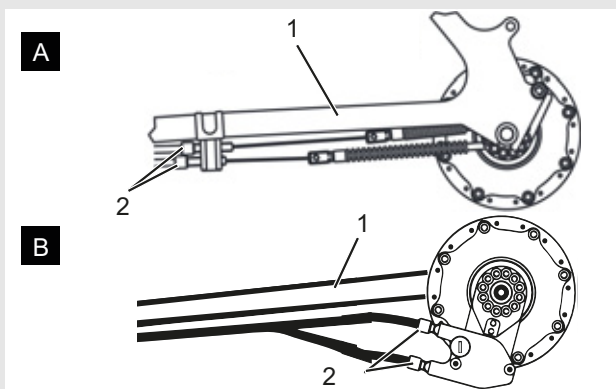

Figur 91: Slutmuffer (2) på to alternative udførelser (A eller B) af et gearskift med to kabler på baggafflen (1)

8.2.3 Drejeregreb med to kabler

Gælder kun for elcykler med dette udstyr

- ▶ Indstil slutmufferne på gearvælgerhuset for at opnå et letgående gearskift.
- ⇒ Der mærkes et slør på ca. 2 - 5 mm (1/2 omdrejning), når drejeregabet drejes.

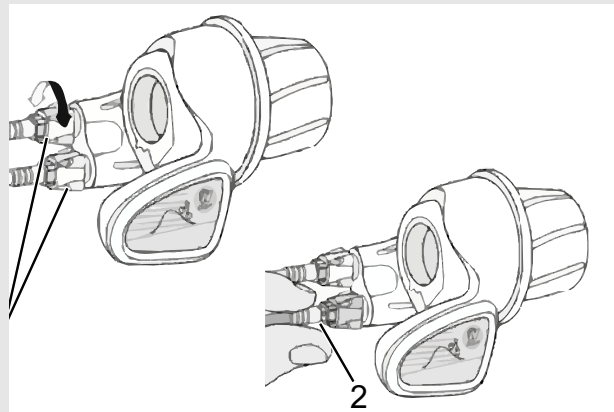

Figur 92: Drejeregreb med slutmuffer (1) og gearskiftets slør (2)

9 Fejlfinding, afhjælpning af fejl og reparation

9.1 Fejlfinding og afhjælpning af fejl



Brand og eksplosion på grund af defekt batteri

Sikkerhedselektronikken kan svigte på grund af et beskadiget eller defekt batteri. Restspændingen kan udløse kortslutning. Batterierne kan antænde sig selv og eksplodere.

- ▶ Et batteri med ydre skader må ikke længere bruges.
- ▶ Et beskadiget batteri må aldrig blive vådt.
- ▶ Tag batteriet ud af drift i mindst 24 timer, og hold øje med det efter et styrt eller en kollision, selv om der ikke fastslås ydre skader på huset.
- ▶ Defekte batterier er farligt gods. Defekte batterier skal bortskaffes korrekt og hurtigst muligt.
- ▶ Opbevar dem tørt indtil bortskaffelsen. Opbevar aldrig brandfarlige stoffer i nærheden.

Undgå at åbne eller reparere batteriet.

Drevsystemets komponenter kontrolleres hele tiden automatisk. Hvis der konstateres en fejl, vises den passende fejlkode på *displayet*. Alt efter fejls type slås drevet om nødvendigt fra automatisk.

9.1.1 Drevsystemet eller displayet starter ikke

Hvis displayet og/eller drevsystemet ikke starter, skal du gøre følgende:

- ▶ Kontrollér, om batteriet er tændt. Hvis ikke, skal du tænde batteriet.
- ⇒ Hvis ladetilstandsindikatorens LED'er ikke lyser, skal du kontakte forhandleren.
- ▶ Hvis ladetilstandsindikatorens LED'er lyser, men drevsystemet alligevel ikke starter, skal du tage batteriet ud.
- ▶ Sæt batteriet i.
- ▶ Start drevsystemet.
- ▶ Hvis drevsystemet ikke starter, skal du tage batteriet ud.
- ▶ Rengør alle kontaktflader med en blød klud.
- ▶ Sæt batteriet i.
- ▶ Start drevsystemet.
- ▶ Hvis drevsystemet ikke starter, skal du tage batteriet ud.
- ▶ Oplad batteriet helt.
- ▶ Sæt batteriet i.
- ▶ Start drevsystemet.
- ▶ Hvis drevsystemet ikke starter, skal du afmontere displayet.
- ▶ Fastgør displayet.
- ▶ Start drevsystemet.
- ▶ Hvis drevsystemet ikke starter, skal du kontakte forhandleren.

9.1.2 Fejlmeddelelser

Gennemgå følgende trin, når der vises en fejlmeddelelse:

- ▶ Husk systemmeldingens nummer.
- ▶ Sluk drevsystemet, og start det igen.
- ▶ Hvis systemmeldingen stadig vises, skal du tage batteriet ud og sætte det i igen.
- ▶ Genstart drevsystemet.
- ▶ Hvis systemmeldingen stadigvæk vises, skal du kontakte forhandleren.

9.2 Reparation

Mange reparationer kræver specialviden og -værktøjer. Derfor er det kun forhandlere, der må udføre reparationer som f.eks.:

- Udskiftning af dæk og fælg,
- Udskiftning af bremseklodser og bremsebelægninger,
- Udskiftning og stramning af kæde.

9.2.1 Anvend kun originale dele og smøremidler

Elcyklens komponenter er udvalgt omhyggeligt, så de passer sammen.

Der må kun bruges originale dele og smøremidler til vedligeholdelse og reparation.

De kontinuerligt opdaterede lister med tilbehørgodkendelse og reservedele findes i kapitel 11, Dokumenter og tegninger.

9.2.2 Udskiftning af lygter

- ▶ Ved udskiftning er det vigtigt kun at anvende dele i samme effektklasse.

9.2.3 Indstilling af forlygte

- ▶ Juster *forlygten* således, at lyskeglen rammer vejbanen 10 m foran elcyklen.

10 Genvinding og bortskaffelse

ADVARSEL

Fare for brand og eksplosion

Sikkerhedselektronikken kan svigte på grund af et beskadiget eller defekt batteri. Restspændingen kan udløse kortslutning. Batteriet kan antænde sig selv og eksplodere.

- ▶ Batterier med ydre skader må ikke længere bruges og aldrig oplades.
- ▶ Hvis et batteri bliver deformeret eller begynder at ryge, skal strømforsyningen afbrydes fra stikkontakten og brandvæsenet straks informeres.
- ▶ Sluk aldrig brand i et beskadiget batteri med vand, og lad det ikke komme i kontakt med vand.
- ▶ Defekte batterier er farligt gods. Defekte batterier skal bortskaffes korrekt og hurtigst muligt.
- ▶ Opbevar dem tørt indtil bortskaffelsen. Opbevar aldrig brandfarlige stoffer i nærheden.

Undgå at åbne eller reparere batteriet.

FORSIGTIG

Fare for ætsning af hud og øjne

Væsker og dampe kan sive ud af et beskadiget eller defekt batteri. Disse kan irritere luftvejene og medføre forbrændinger.

- ▶ Berør aldrig udsivende væsker.
- ▶ Søg læge med det samme ved kontakt med øjnene eller ubehag.
- ▶ Skyl af med vand med det samme ved hudkontakt.
- ▶ Udluft rummet grundigt.

FORSIGTIG

Fare for miljøet

I gaflen, bagdæmperen og det hydrauliske bremsesystem findes der giftige og miljøfarlige smøremidler og olie. Kloaksystemet eller grundvandet forgiftes, hvis disse stoffer kommer heri.

- ▶ Smøremidler og olie skal bortskaffes miljørigtigt og i overensstemmelse med lovens forskrifter.



Dette produkt er mærket i overensstemmelse med Rådets direktiv 2012/19/EU om affald af elektrisk og elektronisk udstyr (WEEE – waste electrical and electronic equipment) og direktivet om udtjente batterier og akkumulatører (direktiv 2006/66/EF).

Direktivet foreskriver rammerne for tilbagetagning og genvinding af udtjent udstyr i hele EU. Som forbruger har du ifølge loven pligt til at tilbagelevere alle udtjente batterier og akkumulatører. Det er forbudt at bortskaffe dem sammen med husholdningsaffaldet! Producenten har iht. § 9 i den tyske lov om batterier (BattG) pligt til gratis at tage brugte og gamle batterier tilbage og opfylder dermed lovens krav og yder et bidrag til beskyttelse af miljøet! Elcyklen, batteriet, motoren, displayet og opladeren er genbrugelige materialer. De skal bortskaffes i overensstemmelse med lovens forskrifter adskilt fra husholdningsaffaldet og bringes til genvinding. Med sorteret indsamling og genvinding skånes råstofreserverne, og det sikres, at alle bestemmelser om beskyttelse af sundhed og miljø overholdes ved genvinding af produktet og/eller batterierne.

- ▶ Adskil aldrig elcyklen, batterierne eller opladeren med henblik på bortskaffelse.
- ▶ Elcyklen, displayet, det uåbnede og ubeskadigede batteri og opladeren kan returneres gratis til enhver forhandler. Der kan være andre muligheder for bortskaffelse alt efter region.

Opbevar enkeltdele fra en elcykel, som er taget ud af drift, frostfrit og beskyttet mod sollys.

11 Dokumenter

11.1 Reservedelsliste

Der forelå ikke informationer om reservedelslisten ved redaktionens afslutning. Find informationerne i den nyeste *instruktionsbog*.

11.2 Samleprotokol

Dato:

Stelnummer:

| Komponent | Beskrivelse | | Godkendelse | Kriterier | Foranstaltninger ved afvisning |
|-----------------------------------|--|------------------|-------------|------------------------------------|---|
| | Samling/eftersyn | Tests | | Afvisning | |
| Forhjul | Samling | | o.k. | Løs(t) | Juster hurtigbespænding |
| Støtteben | Kontrollér fastgørelse | Funktionskontrol | o.k. | Løs(t) | Efterspænd skruer |
| Dæk | | Dæktrykkontrol | o.k. | Dæktryk for lavt/for højt | Tilpas dæktryk |
| Stel | Kontrollér for skader, brud, ridser | | o.k. | Skader forefindes | <i>Driftsophør</i> , nyt stel |
| Greb, betræk | Kontrollér fastgørelse | | o.k. | Mangler | Efterspænd skruer, nye greb eller betræk iht. stykliste |
| Styr, frempind | Kontrollér fastgørelse | | o.k. | Løs(t) | Efterspænd skruer, om nødvendigt ny frempind iht. stykliste |
| Styreleje | Kontrollér for skader | Funktionskontrol | o.k. | Løs(t) | Efterspænd skruer |
| Sadel | Kontrollér fastgørelse | | o.k. | Løs(t) | Efterspænd skruer |
| Sadelpind | Kontrollér fastgørelse | | o.k. | Løs(t) | Efterspænd skruer |
| Beskyttelsesplade | Kontrollér fastgørelse | | o.k. | Løs(t) | Efterspænd skruer |
| Bagagebærer | Kontrollér fastgørelse | | o.k. | Løs(t) | Efterspænd skruer |
| Påmonteret udstyr | Kontrollér fastgørelse | | o.k. | Løs(t) | Efterspænd skruer |
| Ringeklokke | | Funktionskontrol | o.k. | ingen lyd, lydsvag, mangler | Ny ringeklokke iht. styklisten |
| Fjederelementer | | | | | |
| Gaffel, fjedergaffel | Kontrollér for skader | | o.k. | Skader forefindes | Ny gaffel iht. styklisten |
| Bagdæmper | Kontrollér for skader | | o.k. | Skader forefindes | Ny gaffel iht. styklisten |
| Affjedret sadelpind | Kontrollér for skader | | o.k. | Skader forefindes | Ny gaffel iht. styklisten |
| Bremsesystem | | | | | |
| Bremsehåndtag | Kontrollér fastgørelse | | o.k. | Løs(t) | Efterspænd skruer |
| Bremsevæske | Kontrollér væskniveau | | o.k. | For lidt | Efterfyld bremsevæske, nye bremseklapper i tilfælde af skader |
| Bremsebelægninger | Kontrollér bremsebelægninger, bremsekive og fælge for skader | | o.k. | Skader forefindes | Nye bremsebelægninger, bremsekive og fælge |
| Frihjulsbremse bremseanker | Kontrollér fastgørelse | | o.k. | Løs(t) | Efterspænd skruer |
| Lysanlæg | | | | | |
| Batteri | Første kontrol | | o.k. | Fejlmeddelelse | <i>Driftsophør</i> , kontakt batteriproducenten, nyt batteri |
| Kabelføring til lys | Tilslutninger, korrekt føring | | o.k. | Kabler defekte, intet lys | Ny kabelføring |
| Baglygte | Positionslys | Funktionskontrol | o.k. | Intet konstant lys | <i>Driftsophør</i> , ny baglygte iht. stykliste, om nødvendigt udskiftning af batteri |
| Forlygte | Positionslys, kørellys | Funktionskontrol | o.k. | Intet konstant lys | <i>Driftsophør</i> , ny forlygte iht. stykliste, om nødvendigt udskiftning af batteri |
| Reflekser | Alle monteret, tilstand, fastgørelse | | o.k. | Reflekser mangler eller beskadiget | Nye reflekser |

| Komponent | Beskrivelse | | | Kriterier | Foranstaltninger ved afvisning |
|---|---------------------------------|------------------|----------------|--|---|
| Drev/gearskift | | | | | |
| Kæde/kassette/ frikrans/kædehjul | Kontrollér for skader | | o.k. | Skader | Fastgør om nødvendigt, eller udskift iht. styklisten |
| Kædeskærm/ frakkeskåner | Kontrollér for skader | | o.k. | Skader | Ny iht. stykliste |
| Krank | Kontrollér fastgørelse | | o.k. | Løs(t) | Efterspænd skruer |
| Pedal | Kontrollér fastgørelse | | o.k. | Løs(t) | Efterspænd skruer |
| Gearvælger | Kontrollér fastgørelse | Funktionskontrol | o.k. | Løs(t) | Efterspænd skruer |
| Gearkabler | Kontrollér for skader | Funktionskontrol | o.k. | Løse eller defekte | Indstil gearkablerne, evt. nye gearkabler |
| Forskifter | Kontrollér for skader | Funktionskontrol | o.k. | Gearskift ikke muligt eller kun med besvær | Indstil |
| Bagskifter | Kontrollér for skader | Funktionskontrol | o.k. | Gearskift ikke muligt eller kun med besvær | Indstil |
| Elektrisk drev | | | | | |
| Display | Kontrollér for skader | Funktionskontrol | o.k. | Ingen visning, forkert visning | Genstart, test batteri, ny software eller nyt display, <i>driftsophør</i> |
| Betjeningsdel til elektrisk drev | Kontrollér for skader | Funktionskontrol | o.k. | Ingen reaktion | Genstart, kontakt producenten af betjeningsenheden, ny betjeningsenhed |
| Speedometer | | Hastighedsmåling | o.k. | Elcyklen kører 10% for hurtigt/langsomt | Brug ikke elcyklen, før fejlkilden er fundet |
| Kabelføring | Visuel kontrol | | o.k. | Svigt i systemet, beskadigelser, knækkede kabler | Ny kabelføring |
| Batteriholder | Fastgørelse, lås, kontaktflader | Funktionskontrol | o.k. | Løst, lås låser ikke, ingen forbindelse | Ny batteriholder |
| Motor | Visuel kontrol og fastgørelse | | o.k. | Skader, sidder løst | Fastspænd motoren, kontakt motorproducenten, ny motor |
| Software | Udlæs version | | nyeste version | Ikke nyeste version | Indlæs opdatering |

Teknisk kontrol, sikkerhedskontrol, prøvekørsel

| Komponent | Beskrivelse | | | Kriterier | Foranstaltninger ved afvisning |
|---|------------------|------------------|-----------------------|---|---|
| | Samling/eftersyn | Tests | Godkendelse | Afvisning | |
| Bremsesystem | | Funktionskontrol | o.k. | Ingen fuld opbremsning, bremsevej for lang | Find og korriger det defekte element i bremsesystemet |
| Gearskift under belastning | | Funktionskontrol | o.k. | Problemer ved gearskift | Indstil gearskift igen |
| Fjederelementer (gaffel, fjederben, sadelpind) | | Funktionskontrol | o.k. | Fr lav eller ingen affjedring | Find og korriger det defekte element |
| Elmotor | | Funktionskontrol | o.k. | Løs forbindelse, problemer under kørsel, acceleration | Find og korriger det defekte element i elmotoren |
| Lysanlæg | | Funktionskontrol | o.k. | intet permanent lys, for lav lysstyrke | Find og korriger det defekte element i lysanlægget |
| Prøvekørsel | | | ingen påfaldende støj | Påfaldende støj | Find og korriger støjilden |
| Dato | | | | | |
| Montørens navn: | | | | | |
| Værkstedsledelsens afsluttende godkendelse | | | | | |

11.3 Serviceprotokol

Diagnose og dokumentation af den faktiske tilstand

Dato:

Stelnummer:

| Komponent | Hypighed | Beskrivelse | | | Kriterier | | Foranstaltninger ved afvisning |
|----------------------------|----------------|--|------------------|---|-------------|-------------------------------|---|
| | | Eftersyn | Tests | Service | Godkendelse | Afvisning | |
| Forhjul | 6 måneder | Samling | | | o.k. | Løs(t) | Juster hurtigbespænding |
| Støtteben | 6 måneder | Kontrollér fastgørelse | Funktionskontrol | | o.k. | Løs(t) | Efterspænd skruer |
| Dæk | 6 måneder | | Dæktrykkontrol | | o.k. | Dæktryk for lavt/ for højt | Tilpas dæktryk |
| Stel | 6 måneder | Kontrollér for skader, brud, ridser | | | o.k. | Skader forefindes | Brug ikke elcyklen, nyt stel |
| Greb, betræk | 6 måneder | Slid, kontrollér fastgørelse | | | o.k. | mangler | Efterspænd skruer, nye greb eller betræk iht. stykliste |
| Styr, frempind | 6 måneder | Kontrollér fastgørelse | | | o.k. | Løs(t) | Efterspænd skruer, om nødvendigt ny frempind iht. stykliste |
| Styreleje | 6 måneder | Kontrollér for skader | Funktionskontrol | Smøring og justering | o.k. | Løs(t) | Efterspænd skruer |
| Sadel | 6 måneder | Kontrollér fastgørelse | | | o.k. | Løs(t) | Efterspænd skruer |
| Sadelpind | 6 måneder | Kontrollér fastgørelse | | | o.k. | Løs(t) | Efterspænd skruer |
| Beskyttelsesplade | 6 måneder | Kontrollér fastgørelse | | | o.k. | Løs(t) | Efterspænd skruer |
| Bagagebærer | 6 måneder | Kontrollér fastgørelse | | | o.k. | Løs(t) | Efterspænd skruer |
| Påmonteret udstyr | 6 måneder | Kontrollér fastgørelse | | | o.k. | Løs(t) | Efterspænd skruer |
| Ringeklokke | 6 måneder | | Funktionskontrol | | o.k. | ingen lyd, lydsvag, mangler | Ny ringeklokke iht. styklisten |
| Fjederelementer | | | | | | | |
| Gaffel, fjedergaffel | iht. producent | Kontrollér for skader, korrosion, brud | | Service iht. producent Smøring, olieskift iht. producent | o.k. | Skader forefindes | Ny gaffel iht. styklisten |
| Bagdæmper | iht. producent | Kontrollér for skader, korrosion, brud | | Service iht. producent Smøring, olieskift iht. producent | o.k. | Skader forefindes | Ny gaffel iht. styklisten |
| Affjedret sadelpind | iht. producent | Kontrollér for skader | | Service iht. producent | o.k. | Skader forefindes | Ny gaffel iht. styklisten |
| Bremsesystem | | | | | | | |
| Bremsehåndtag | 6 måneder | Kontrollér fastgørelse | | | o.k. | Løs(t) | Efterspænd skruer |
| Bremsevæske | 6 måneder | Kontrollér væskniveau | | Afhængigt af årstid | o.k. | For lidt | Efterfyld bremsevæske, <i>driftsophør</i> ved skader, nye bremseslanger |
| Bremsebelægninger | 6 måneder | Kontrollér bremsebelægninger, bremsekive og fælge for skader | | | o.k. | Skader forefindes | Nye bremsebelægninger, bremsekive og fælge |
| Frihjulsbremse bremseanker | 6 måneder | Kontrollér fastgørelse | | | o.k. | Løs(t) | Efterspænd skruer |
| Bremsesystem | 6 måneder | Kontrollér fastgørelse | | Funktionskontrol | o.k. | Løs(t) | Efterspænd skruer |

| Komponent | Hyppeghed | Beskrivelse | | | Kriterier | | Foranstaltninger ved afvisning |
|----------------------------------|-----------|--------------------------------------|------------------|---------|----------------|--|---|
| | | Eftersyn | Tests | Service | Godkendelse | Afvisning | |
| Lysanlæg | | | | | | | |
| Batteri | | Første kontrol | | | o.k. | Fejlmeddelelse | Kontakt batteriproducent, <i>driftsophør</i> , nyt batteri |
| Kabelføring til lys | | Tilslutninger, korrekt føring | | | o.k. | Kabler defekte, intet lys | Ny kabelføring |
| Baglygte | | Positionslys | Funktionskontrol | | o.k. | Intet konstant lys | Ny baglygte iht. stykliste, om nødvendigt udskiftning af batteri |
| Forlygte | | Positionslys, kørellys | Funktionskontrol | | o.k. | Intet konstant lys | Ny forlygte iht. stykliste, om nødvendigt udskiftning af batteri |
| Reflekser | | Alle monteret, tilstand, fastgørelse | | | o.k. | Reflekser mangler eller beskadiget | Nye reflekser |
| Drev/gearskift | | | | | | | |
| Kæde/kassette/frikranse/kædehjul | | Kontrollér for skader | | | o.k. | Skader | Fastgør om nødvendigt, eller udskift iht. styklisten |
| Kædeskærm/frakkeskæner | | Kontrollér for skader | | | o.k. | Skader | Ny iht. stykliste |
| Krank | | Kontrollér fastgørelse | | | o.k. | Løs(t) | Efterspænd skruer |
| Pedal | | Kontrollér fastgørelse | | | o.k. | Løs(t) | Efterspænd skruer |
| Gearvælger | | Kontrollér fastgørelse | Funktionskontrol | | o.k. | Løs(t) | Efterspænd skruer |
| Gearkabler | | Kontrollér for skader | Funktionskontrol | | o.k. | Løse eller defekte | Indstil gearkablerne, evt. nye gearkabler |
| Forskifter | | Kontrollér for skader | Funktionskontrol | | o.k. | Gearskift ikke muligt eller kun med besvær | Indstil |
| Bagskifter | | Kontrollér for skader | Funktionskontrol | | o.k. | Gearskift ikke muligt eller kun med besvær | Indstil |
| Elektrisk drev | | | | | | | |
| Display | | Kontrollér for skader | Funktionskontrol | | o.k. | Ingen visning, forkert visning | Genstart, test batteri, ny software eller nyt display, <i>driftsophør</i> |
| Betjeningsdel til elektrisk drev | | Kontrollér for skader | Funktionskontrol | | o.k. | ingen reaktion | Genstart, kontakt producenten af betjeningsenheden, ny betjeningsenhed |
| Speedometer | | | Hastighedsmåling | | o.k. | Elcyklen kører 10% for hurtigt/langsomt | Brug ikke elcyklen, før fejlkilden er fundet |
| Kabelføring | | Visuel kontrol | | | o.k. | Svigt i systemet, beskadigelser, knækkede kabler | Ny kabelføring |
| Batteriholder | | Fastgørelse, lås, kontakflader | Funktionskontrol | | o.k. | Løst, lås låser ikke, ingen forbindelse | Ny batteriholder |
| Motor | | Visuel kontrol og fastgørelse | | | o.k. | Skader, sidder løst | Fastspænd motoren, kontakt motorproducenten, ny motor, <i>driftsophør</i> |
| Software | | Udlæs version | | | Nyeste version | Ikke nyeste version | Indlæs opdatering |

Teknisk kontrol, sikkerhedskontrol, prøve kørsel

| Komponent | Beskrivelse | Kriterier | | | Foranstaltninger ved afvisning |
|---|------------------|------------------|-----------------------|---|---|
| | Samling/eftersyn | Tests | Godkendelse | Afvisning | |
| Bremsesystem | | Funktionskontrol | o.k. | ingen fuld opbremsning, bremsevej for lang | Find og korriger det defekte element i bremsesystemet |
| Gearskift under belastning | | Funktionskontrol | o.k. | Problemer ved gearskift | Indstil gearskift igen |
| Fjederelementer (gaffel, fjederben, sadelpind) | | Funktionskontrol | o.k. | For lav eller ingen affjedring | Find og korriger det defekte element |
| Elmotor | | Funktionskontrol | o.k. | Løs forbindelse, problemer under kørsel, acceleration | Find og korriger det defekte element i elmotoren |
| Lysanlæg | | Funktionskontrol | o.k. | Intet permanent lys, for lav lysstyrke | Find og korriger det defekte element i lysanlægget |
| Prøvekørsel | | | Ingen påfaldende støj | Påfaldende støj | Find og korriger støj kilden |

| | |
|--|--|
| Dato | |
| Montørens navn: | |
| Værkstedsledelsens afsluttende godkendelse | |

12

Stikordsregister

A

Alternativt udstyr, 7

B

Bagagebærer, 15

- anvendelse, 61
- ændring, 61
- kontrol, 60

Bagbremse, 19, 20

Bagdæmper,

Opbygning, 18

Baglygte, 21

Batteri, 22

- bortskaffelse, 88
- kontrol, 37
- opladning, 63
- vækning, 64

Bremse,

- Anvendelse af transportsikring, 34

Bremseåg, 19

Bremsearm, 19

Bremsebelægning, 19

- vedligeholdelse, 81

Bremsehåndtag, 28

- indstilling af trykpunkt, 50

Bremsekive, 19

Brug 75

C

Cykliskærme,

- kontrol, 60

D

Dæk, 16

- kontrol, 80

Displayvisning, 23, 28, 30, 59, 66, 67, 68

Drevsystem, 21

- tænding, 65

Driftspause, 35

- forberedelse, 35

- gennemførelse, 35

Driftstilstandsindikator, 22

E

EFOverensstemmelseserklæring, 99

Eger, 16

Emballage, 36

F

Fælg, 16

- kontrol, 80

Fælgbremsens låsearm 19

Fjederhoved, 16

Forbremse, 19, 20

- opbremsning, 71

Forhjul, se Hjul

Forlygte, 21

Forsendelse, se Transport

Første ibrugtagning, 37

Frihjulsbremse,

- opbremsning, 72

G

Gaffel, 16

- Indstilling af trykdæmper, 74
- Gaffelende, 16
- indstilling af trækdæmper, 74
- Opbygning, 17

Gaffellås,

Position, 17

Gearskift,

- skift, 74
- vedligeholdelse, 81

Gearskiftets drejegræb, 28

- kontrol, 81

Gearvælger,

- indstilling, 84

- kontrol, 81

Greb, 18

H

Hjælpekraft ved trækning,

- anvendelse, 66

Hjælpetrin, 29, 30, 64

- valg, 67

Hjul,

- vedligeholdelse, 80

Hurtigbespænding, 16

Position, 17

I

Indstillingshjul, 18

K

Kæde, 15, 21

- vedligeholdelse, 82

Kædedrev, 21

Kædehjul, 21

Kædens stramning, 82

Kædeskærm,

- kontrol, 60

Køreløys, 23

- kontrol af funktionen, 60

Kørselsretning, 21

L

Ladetilstandsindikator, 22

Luftkammer, 18

Luftventil,

Bagdæmper, 18

Gaffel, 17

M

Markering af minimumsdybden, 48

Modelår, 8

Motor, 21

N

Nav, 16

O

Opbevare, se Opbevaring

Opbevaring, 34

Oplader,

- bortskaffelse, 88

O-ring, 18

P

Pedal, 20, 21

R

Rejseinformation,

- nulstilling, 67

Maksimal, 29

Rejseinformationer, 29

Remmens stramning, 82

Reservedelsliste, 99

Rullebremse,

- opbremsning, 72

S

Sadel, 15

- ændring af sadelhældning, 47

- ændring af siddelængde, 48

- fastlæggelse af sadelhøjde, 47, 48

Sadelpind, 15

Spændekraft,

- indstilling af hurtigbespænding, 39

- kontrol af hurtigbespænding, 39

Stel, 15

Styr, 15, 28

Systemindstilling, 29

- kan ændres, 29, 67

Systemmelding, 30, 45

T

Transport, 33

Trækdæmper-indstillingsanordning,

- Position, 17

Typenummer, 8

U

USB-port,

- anvendelse, 67

V

Vægt,

- tilladt totalvægt, 8

Ventil, 16

- Bilventil, 16

- Dunlopventil, 16

- Fransk ventil, 16

Ventilkappe, 17

Vinterpause, se Driftspause

13 Ordliste

Affjedret gaffel

Kilde: EN 15194:2017, forgaffel, som har en styret, aksial fleksibilitet til at reducere overførslen af stød fra vejbanen til cyklisten

Affjedret stel

Kilde: EN 15194:2017, stel, som har en styret, aksial fleksibilitet til at reducere overførslen af stød fra vejbanen til cyklisten

Arbejdsomgivelse

Kilde: EN ISO 9000:2015, sæt af betingelser, hvorunder arbejde udføres.

Bremsehåndtag

Kilde: EN 15194:2017, håndtag, som bruges til at betjene bremseanordningen

Bremsevej

Kilde: EN 15194:2017, distance, som en elcykel tilbagelægger mellem bremsningens påbegyndelse og det punkt, hvor elcyklen når til stilstand

Brud

Kilde: EN 15194:2017, utilsigtet adskillelse i to eller flere dele

Budcykel

Kilde: DIN 79010, cykel, som er konstrueret med godstransport som hovedformål.

CE-mærkning

Kilde: Maskindirektivet, med CE-mærkningen erklærer producenten, at elcyklen opfylder de gældende krav.

City- og trekkingcykler

Kilde: EN-ISO 4210 - 2, elcykel, som er konstrueret til anvendelse på offentlig vej, først og fremmest med henblik på transport- eller fritidsformål.

Cykel med elektrisk hjælpemotor, elcykel

Kilde: EN 15194:2017, (en: electrically power assisted cycle) cykel udstyret med pedaler og en elektrisk hjælpemotor, som ikke udelukkende kan drives af denne elektriske hjælpemotor, på nær under tilstand med hjælp til igangsætning

Driftsophør

Kilde: DIN 31051, tilsigtet, tidsubegrænset afbrydelse af et objekts funktionsevne.

Drivrem

Kilde: EN 15194:2017, uafbrudt, ringformet rem, som anvendes til at overføre en drivkraft.

Elektrisk regulerings- og styresystem

Kilde: EN 15194:2017, elektronisk og/eller elektrisk komponent eller et modul bestående af komponenter, der indbygges i et køretøj, i forbindelse med alle elektriske tilslutninger og dertil hørende ledningsføringer til motorens elektriske strømforsyning

Fejl

Kilde: EN 13306:2017, 6.1, et objekts (4.2.1) tilstand, hvor det ikke er i stand til at opfylde en krævet funktion (4.5.1); undtaget manglende evne under præventiv vedligeholdelse eller andre planlagte foranstaltninger eller som følge af manglende eksterne ressourcer

Foldecykel

Kilde: EN-ISO 4210 - 2, Cykel, som er konstrueret til sammenfoldning til en kompakt form, der letter transport og opbevaring.

Forbrugsmateriale

Kilde: DIN EN 82079-1, del eller materiale, som er nødvendig for regelmæssig anvendelse eller vedligeholdelse af objektet

Frakoblingshastighed

Kilde: EN 15194:2017, hastighed, som er opnået af elcyklen på det tidspunkt, hvor strømmen falder til nul eller til tomgangsværdien.

Hjul

Kilde: EN 15194:2017, enhed eller sammensætning af nav, eger eller plade og fælg, dog uden dækenheden

Hurtigbespænding

Kilde: EN 15194:2017, grebsbetjent mekanisme, som holder eller sikrer et hjul eller en anden komponent i dens position

Instruktionsbog

Kilde: ISO DIS 20607:2018, del af brugerinformationerne, som maskinproducenter stiller til rådighed for maskinbrugerne. Den indeholder hjælp, vejledninger og tips i forbindelse med anvendelse af maskinen gennem alle dens livsfaser

Kronrør

Kilde: EN 15194:2017, del af gaflen, som drejer omkring forgaffelrørets styreakse på en cykel. Normalt er kronrøret forbundet med gaffelhovedet eller direkte med gaffelbenene og er som regel forbindelsen mellem gaflen og frempinden.

Maksimal nominel vedvarende ydelse

Kilde: ZEG, Den maksimale nominelle vedvarende ydelse er den maksimale ydelse i 30 minutter på den elektriske hjælpemotors udgangsaksel.

Maksimal sadelhøjde

Kilde: EN 15194:2017, vertikal afstand fra jorden til det sted, hvor sadelfladen krydses af sadelpindens akse, målt med vandret indstillet sadel, hvor sadelpinden er indstillet på den mindste indstiksdybde

Maksimal tilladt totalvægt

Kilde: EN 15194:2017, vægt på den komplet samlede elcykel plus cyklist og bagage iht. producentens definition

Maksimalt dæktryk

Kilde: EN 15194:2017, maksimalt dæktryk, som anbefales af dæk- eller fælgproducenten for at opnå en sikker og kraftbesparende kørsel. Hvis både fælgen og dækket angiver et maksimalt dæktryk, er det gældende maksimale dæktryk det laveste af de to angivne værdier.

Markering for minimumsdybde

Kilde: EN 15194:2017, mærkning, som angiver frempindens påkrævede mindste indstiksdybde i kronrøret eller sadelpindens påkrævede mindste indstiksdybde i stellet

Modelår

Kilde: ZEG, modelåret er ved de serieproducerede elcykler den pågældende versions første produktionsår og er ikke altid identisk med produktionsåret. Produktionsåret kan delvist ligge før modelåret. Hvis der ikke foretages tekniske ændringer på serien, kan elcykler fra et forudgående modelår også produceres derefter.

Mountainbike

Kilde: EN-ISO 4210 - 2, cykel, som er konstrueret til brug i ujævnt terræn uden for veje samt til brug på offentlige gader og veje og udstyret med passende forstærket stel og andre komponenter. Typisk med dæk med stort tværsnit og grov slidbaneprofil samt stort udvekslingsforhold.

Produktionsår

Kilde: ZEG, produktionsåret er det år, hvor elcyklen er produceret. Produktionsperioden er altid fra august til juli det efterfølgende år.

Racercykel

Kilde: EN-ISO 4210 - 2, cykel, som er konstrueret til amatørkørsel med høje hastigheder og til brug på offentlig vej, som har et styr med flere grebspositioner (der tillader en aerodynamisk kropsholdning) og et transmissionssystem til flere hastigheder samt en dækbredde på maksimalt 28 mm, og hvor den færdigsamlede cykel har en maksimal vægt på 12 kg.

Reservedel

Kilde: EN 13306:2017, 3.5, objekt til erstatning af et tilsvarende objekt for at bevare objektets oprindeligt krævede funktion

Sadelpind

Kilde: EN 15194:2017, komponent, som fastklemmer sadlen (med en skrue eller komponent) og forbinder den med stellet

Service

Kilde: DIN 31051, Service udføres generelt med regelmæssige intervaller og udføres ofte af uddannet fagpersonale. På denne måde kan der sikres så lang levetid og så lidt slid som muligt på de servicerede objekter. Faglig korrekt service er ofte også en forudsætning for bevarelse af garantien.

Skivebremse

Kilde: EN 15194:2017, bremse, hvor der anvendes bremseklodser til at gribe om en tynd skives udvendige flader. Denne skive er anbragt på hjulnavet eller integreret i dette

Slid

Kilde: DIN 31051, Abbau des Abnutzungsvorrates (4.3.4), hervorgerufen durch chemische und/oder physikalische Vorgänge (Reduktion af slidmargin (4.3.4), fremkaldt af kemiske og/eller fysiske processer).

Typenummer

Kilde ZEG, hver elcykel-type har et ottecifret typenummer, som beskriver konstruktionsmodelår, elcykel-type og variant.

Ufremkommeligt terræn

Kilde: EN 15194:2017, ujævne skærvebelagte stier, skovstier og andre strækninger, der generelt ligger uden for vejene, og hvor der må forventes trærødder og sten

Ungdomscykel

Kilde: EN-ISO 4210 - 2, cykel til brug på offentlig vej for unge, der vejer mindre end 40 kg, som har en maksimal sadelhøjde på 635 mm eller mere, men mindre end 750 mm. (se EN-ISO 4210)

Vægt på cykel klar til brug

Kilde: ZEG, vægtangivelsen for den køreklare elcykel henviser til vægten på elcyklen på salgstidspunktet. Alt yderligere tilbehør skal lægges til denne vægt.

I. EF-overensstemmelseserklæring

Oversættelse af original EF-overensstemmelseserklæring

Fabrikanten:

HERCULES GMBH
Longericher Straße 2
50739 Köln, Germany

erklærer hermed, at cyklerne med elektrisk hjælpemotor af typerne:

20-Q-0037, 20-Q-0038, 20-Q-0039, 20-Q-0094, 20-Q-0094, 20-Q-0095, 20-Q-0095,
20-Q-0096, 20-Q-0096, 20-Q-0100, 20-Q-0101, 20-Q-0102, 20-Q-0103, 20-Q-0104

Konstruktionsår 2019 og konstruktionsår 2020,

overholder alle gældende bestemmelser i *Maskindirektivet 2006/42/EF*. Derudover overholder cyklerne med elektrisk hjælpemotor alle gældende og grundlæggende krav i *direktivet 2014/30/EU Elektromagnetisk kompatibilitet*.

Følgende standarder er anvendt: *ISO DIS 20607 2018* Maskinsikkerhed – Instruktionsbog – Generelle principper for udarbejdelse, *EN 15194:2018* Cykler – Cykler med elektrisk hjælpemotor – EPAC-cykler og *EN 11243:2016* Cykler – Bagagebærere til cykler – Krav og prøvningsmetoder.

Fr. Janine Otto (teknisk redaktør), c/o HERCULES GMBH, Longericher Str. 2, 50739 Köln, har fuldmagt til at sammensætte den tekniske dokumentation.



Köln, 08.05.2019

.....
By, dato og underskrift

Georg Honkomp

-Direktør-